



100-028

Girardota, 31 de marzo de 2020

Señores  
E.S.E. Hospital San Rafael  
Municipio de Girardota

Asunto: Acta de Entrega Ley 951 de 2005

Cordial Saludo,

Hago entrega en medio físico del Acta de Empalme de acuerdo a lo establecido a Ley 951 de 2005, correspondiente al período comprendido entre el 15 de junio de 2016 al 31 de marzo de 2020.

Atentamente,

**DIEGO ALFONSO MONTOYA GRAJALES**  
Gerente Saliente

Anexos: 79 folios

Marisol R.



**ACTA DE ENTREGA  
LEY 951 DE 2005  
EMPRESA SOCIAL DEL ESTADO HOSPITAL SAN RAFAEL – MUNICIPIO DE  
GIRARDOTA, ANTIOQUIA**

**1. DATOS GENERALES:**

A. NOMBRE DEL FUNCIONARIO RESPONSABLE QUE ENTREGA:

**DIEGO ALFONSO MONTOYA GRAJALES**

B. CARGO

**GERENTE**

C. ENTIDAD (RAZON SOCIAL)

**EMPRESA SOCIAL DEL ESTADO HOSPITAL SAN RAFAEL**

D. CIUDAD Y FECHA

**GIRARDOTA ANTIOQUIA, 31 DE MARZO DE 2020**

E. FECHA DE INICIO DE LA GESTIÓN

**15 DE JUNIO DE 2016**

F. CONDICIÓN DE LA PRESENTACIÓN:

**TERMINACION DEL PERIODO**

## 2. INFORME EJECUTIVO DE LA GESTION

Luego de la aceptación del cargo como Gerente de la ESE Hospital San Rafael del Municipio de Girardota - Antioquia desde la vigencia 2016, hemos definido de manera integral con la participación de todos y cada uno de nuestros colaboradores y compañeros de trabajo, un objetivo común, enfocado en la adecuada prestación de servicios de salud de baja complejidad a toda nuestra comunidad usuaria con altos estándares de calidad y bajo la estricta perspectiva de la satisfacción de sus necesidades como pilar del proceso misional de nuestra ESE; así mismo se tiene desde el comienzo de esta Gerencia, lograr de manera exponencial una reducción de los costos de operación sin sacrificar la calidad en la prestación de sus servicios de salud y la adopción de estrategias en pro de asumir la calidad como un pilar fundamental en su desarrollo organizacional.

Lo anterior implica entonces, el despliegue de un sinnúmero de estrategias de planeación corporativa que le permitan armonizar un desarrollo sistemático de su componente de calidad y prestación de servicios de salud, con un ahorro paulatino y gradual en sus costos de operación.

El Hospital San Rafael del Municipio de Girardota es una Empresa Social del Estado de primer nivel de atención que a través del ejercicio del proceso misional de diagnóstico de necesidades y expectativas en salud de sus usuarios y sus familias ha evidenciado las condiciones generales, particulares y singulares de la población, profundizando en el análisis de los diferenciadores locales y del Valle de Aburra del departamento, para orientar la respuesta de la prestación de servicios de salud.

Es así como el hospital ha recorrido un camino en el ajuste de su acción social, generando una organización operativa centrada en el usuario y su familia y en la implementación de acciones de promoción de la salud y prevención de la enfermedad en el sentido amplio que esto representa como célula social contextualizada y reconociendo el individuo que la integra como sujeto activo y constructor de los procesos en todos los niveles de determinación de la salud.

Las proyecciones para los períodos que me desempeñe como gerente fueron orientadas en la creación de procesos exitosos como es la etapa de consolidación de un modelo de atención primaria en salud con una base en estándares superiores de calidad y en la generación de nuevas líneas de desarrollo tanto en la prestación de servicios como en aquellas fundamentadas en el análisis del contexto institucional y en la voz crítica y propositiva de los diferentes actores locales e



intersectoriales, alrededor de la mejora continua en la prestación del servicio de salud a cargo de la ESE.

De manera general, esta Gerencia y su equipo de trabajo durante este periodo directivo centró y enfocó sus esfuerzos en lo siguiente:

Fortalecer y concretar las relaciones y alianzas estratégicas con sectores como el ambiental, el desarrollo económico, educación, de integración social, entre otros, con el fin de asegurar la prestación de servicios en el marco de la responsabilidad social.

Consolidar la transferencia de conocimiento a los diferentes actores sociales, cimentado en la experiencia en procesos sostenibles para el fomento integral de la salud que aseguren la prestación de servicios integrales y con calidad superior.

Generar alternativas en salud innovadoras y complementarias particulares a las necesidades de las comunidades del Municipio de Girardota y en general a las comunidades con quienes el hospital tiene la posibilidad de interactuar.

Consolidar el sistema integrado de información familiar y la medición en términos de resultado de la implementación de las alternativas de solución en salud planteadas por el hospital, que permitan mejorar el impacto en la comunidad,

Lograr la sostenibilidad del Modelo de Prestación de Servicios de salud a través de resultados financieros de sostenimiento, mediante la gestión de nuevos proyectos con entidades a nivel local, departamental y nacional.

Fortalecer las competencias del talento humano en el marco de una atención de calidad y humanizada.

Fortalecer la prestación del servicio a la comunidad mediante el mejoramiento continuo del sistema obligatorio de garantía de la calidad en salud en sus cuatro componentes.

Promover la participación de la comunidad como actor determinante en el mejoramiento de las condiciones de su calidad de vida y salud.

Aportar a todos los actores del Sistema General de Seguridad Social en Salud un modelo de prestación de servicios basado en la Atención Primaria en Salud y de enfoque en Promoción y Prevención con estándares superiores de calidad.



Destacaré a continuación desde la óptica de las principales unidades funcionales de la ESE las principales acciones realizadas en este periodo directivo y algunos de los indicadores más importantes a destacar:

## AREA DE GESTIÓN ADMINISTRATIVA Y LOGÍSTICA

Desde el área administrativa y financiera son muchas las acciones que se han realizado en este periodo; todas ellas enfocadas a lograr una operación corriente en equilibrio bajo la premisa de una adecuada prestación de servicios de salud; lograr la rentabilidad social como eje rector del sector público en salud; el mejoramiento de la capacidad instalada y resolutive con los servicios de apoyo y equipamiento requerido; para este fin y la consecución a lo largo del periodo gerencial de un Hospital Sin riesgo financiero, que de fe del adecuado manejo de los recursos públicos bajo estrictas políticas de austeridad del gasto.

Se presenta a continuación un consolidado de la información financiera y su evolución en los años que he permanecido al frente de la Institución, la cual refleja el actual estado de la ESE en el componente financiero y el impacto que han tenido en dicha evolución las decisiones directivas tomadas a lo largo del tiempo:

### ESTADO DE SITUACIÓN FINANCIERA ANÁLISIS HORIZONTAL VIGENCIAS 2016 - 2019

ACTIVO	2019	2018	2017	2016	Análisis Horizontal		
					Absoluto 2019 -2018	Absoluto 2018 -2017	Absoluto 2017 -2016
<b>Corriente</b>	<b>1.442.614</b>	<b>1.450.602</b>	<b>1.134.480</b>	<b>1.852.264</b>	<b>- 7.988</b>	<b>316.122</b>	<b>-717.785</b>
Efectivo	347.737	561.821	62.998	58.810	-214.083	498.823	4.188
Cuentas por Cobrar	1.022.206	822.213	997.369	1.686.833	199.993	-175.155	-689.464
Inventarios	72.670	63.932	72.491	106.621	8.738	-8.559	-34.130
Otros Activos.	0	2.635	1.622	0	-2.635	1.013	1.622
<b>No corriente</b>	<b>14.381.957</b>	<b>10.569.068</b>	<b>11.448.422</b>	<b>12.258.494</b>	<b>3.812.889</b>	<b>- 879.354</b>	<b>-810.073</b>
Inversiones e Instrumentos Derivados	37.100	30.663	28.377	25.426	6.437	2.286	2.951
Cuentas por Cobrar	629.783	980.676	567.066	540.531	-350.893	413.610	26.536
Propiedades, Planta y Equipo	13.601.592	9.425.658	2.809.573	3.084.893	4.175.934	6.616.085	-275.320
Otros Activos.	113.483	132.072	8.043.406	8.607.645	-18.589	-7.911.335	-564.239
<b>TOTAL</b>	<b>15.824.571</b>	<b>12.019.670</b>	<b>12.582.902</b>	<b>14.110.759</b>	<b>3.804.901</b>	<b>-563.232</b>	<b>-1.527.857</b>

PASIVO	2019	2018	2017	2016	Análisis Horizontal		
					Absoluto 2019 - 2018	Absoluto 2018 - 2017	Absoluto 2017 -2016
<b>Corriente</b>	<b>3.120.818</b>	<b>3.094.543</b>	<b>1.677.591</b>	<b>1.103.390</b>	<b>26.275</b>	<b>1.416.953</b>	<b>574.200</b>
Cuentas Por Pagar	2.229.329	1.979.553	946.008	474.751	249.776	1.033.545	471.257
Créditos Judiciales		0	0	0	0	0	0
Beneficios a los Empleados	648.069	719.999	608.878	519.536	-71.929	111.121	89.342
Provisiones	104.545	86.484	98.484	87.184	18.060	-12.000	11.300
Otros Pasivos	138.875	308.507	24.220	21.918	-169.632	284.287	2.302
<b>No corriente</b>	<b>141.855</b>	<b>214.641</b>	<b>298.087</b>	<b>249.663</b>	<b>-72.786</b>	<b>-83.446</b>	<b>48.424</b>
Beneficios a los Empleados	141.855	6.282	81.638	59.883	135.573	-75.356	21.755
Cuentas Por Pagar	0	0	8.090	68.606	0	-8.090	-60.516
Provisiones	0	208.359	208.359	121.174	-208.359	0	87.184
<b>TOTAL PASIVO</b>	<b>3.262.674</b>	<b>3.309.184</b>	<b>1.975.677</b>	<b>1.353.053</b>	<b>-46.511</b>	<b>1.333.507</b>	<b>622.624</b>
<b>PATRIMONIO</b>	<b>12.561.898</b>	<b>8.710.486</b>	<b>10.607.224</b>	<b>12.757.705</b>	<b>3.851.412</b>	<b>-1.896.739</b>	<b>-2.150.481</b>
<b>TOTAL PASIVO Y PATRIMONIO</b>	<b>15.824.571</b>	<b>12.019.670</b>	<b>12.582.902</b>	<b>14.110.759</b>	<b>3.804.901</b>	<b>-563.232</b>	<b>-1.527.857</b>

**ESTADO DE RESULTADO INTEGRAL  
ANÁLISIS HORIZONTAL  
VIGENCIAS 2016 - 2019**

ESTADO DE RESULTADOS	2019	2018	2017	2016	Análisis Horizontal		
					Absoluto 2019 - 2018	Absoluto 2018 - 2017	Absoluto 2017 - 2016
<b>Ingresos operacionales</b>	<b>9.713.85</b>	<b>8.419.42</b>	<b>7.116.820</b>	<b>6.600.452</b>	<b>1.294.42</b>	<b>1.302.609</b>	<b>516.367</b>
	1	9			2		
	7.945.32				1.217.81		
Costos de ventas	7	6.727.510	6.120.531	5.376.766	7	606.979	743.765
Glosas aceptadas	124.502	34.359	229.306	53.102	90.143	-194.947	176.204
<b>Utilidad/pérdida bruta en ventas</b>	<b>1.644.02</b>	<b>1.657.56</b>	<b>766.983</b>	<b>1.170.584</b>	<b>-13.539</b>	<b>890.578</b>	<b>-403.602</b>
	2	0					
	2.861.44						
Gastos administrativos	5	2.489.149	2.536.254	2.161.899	372.296	-47.104	374.355
Provisiones, agotamientos, amortizaciones	293.353	47.147	389.277	243.853	246.206	-342.130	145.424
	1.510.77					1.279.81	
<b>Utilidad/Pérdida operacional</b>	<b>7</b>	<b>-878.737</b>	<b>2.158.548</b>	<b>1.235.167</b>	<b>632.040</b>	<b>2</b>	<b>-923.381</b>
	1.101.13				1.061.11		
Ingresos no operacionales	6	40.021	52.100	31.136	5	-12.079	20.964
Gastos no operacionales	23.935	13.358	7.943	7.481	10.577	5.415	462
<b>Utilidad/pérdida de actividades ordinarias</b>	<b>-433.576</b>	<b>-852.074</b>	<b>2.114.391</b>	<b>1.211.512</b>	<b>418.498</b>	<b>7</b>	<b>-902.879</b>



Transferencias	208.106	90.550	87.845	276.061	517.594	0	0
Ingresos extraordinarios	0	0	0	294.326	0	0	-294.326
Gastos extraordinarios	0	0	0	14	0	0	-14
<b>Utilidad/pérdida del periodo</b>	<b>-225.470</b>	<b>-761.523</b>	<b>2.026.546</b>	<b>-641.138</b>	<b>536.053</b>	<b>2</b>	<b>1.385.408</b>
Ingresos ejercicios anteriores	58.874	7.148	9.090	61.403	51.725	-1.942	-52.313
Gastos ejercicios anteriores	223.349	1.825	130.739	33.256	221.524	-128.915	97.483
<b>Utilidad/pérdida neta</b>	<b>-389.945</b>	<b>-756.200</b>	<b>2.148.195</b>	<b>-612.991</b>	<b>366.254</b>	<b>5</b>	<b>1.535.204</b>

De las tablas anteriores podemos entonces tomar datos importantes que merecen una pequeña explicación para poder entender el comportamiento fiscal del Hospital en este periodo gerencial:

En los años 2017 y 2018 el total de los Activos presentó una disminución con respecto al año 2016, representada en:

- Cuentas por cobrar en 2017 disminuyen con respecto a 2016 en \$662,9 millones. Esta disminución está representada por las cuentas por cobrar menores a 360 días que disminuyen \$689 millones, mientras las cuentas mayor a 360 días aumentan \$26,5. Desde mediados del año 2016 se inició un proceso de depuración de cartera, encontrando que no se hicieron todos los registros de la misma, ya que se presentan pagos sin aplicar a cartera, glosas sin responder, facturas sin radicar, entre otras; adicionalmente se logra la firma de acuerdos de pago con algunas Entidades Responsables de Pago (ERP). El ajuste de saldos producto de las conciliaciones realizadas con las diferentes ERP y el recaudo logrado, hacen que el total de la cartera disminuya. En el año 2019 las cuentas por cobrar corrientes presentan un incremento de \$199,9 millones; sin embargo, las cuentas de difícil recaudo disminuyen en \$350,8 millones, gracias a proceso de cobro persuasivo y coactivo, con el que se logra la recuperación de esta cartera.
- Las Propiedades, Planta y Equipos disminuyen en 2017 con respecto a 2018 en \$275,3 millones producto de la depreciación registrada en el año 2018. En el año 2018 presenta un incremento de \$6.616 millones que obedece a cambio de marco contable aplicado para la ESE. En el año 2018 la ESE da aplicación al Nuevo Marco Normativo en cumplimiento de la Resolución 414 de 2014 de la CGN, que modifica el registro contable de la valoración de las Propiedades, Planta y Equipo. Hasta 2017 estas valorizaciones se registraban en Los Otros Activos y para 2018 se reclasifican estos valores a la cuenta de Propiedades, Planta y Equipo.



Los Pasivos presentan incremento en 2017 de \$622,6 millones. Las cuentas más representativas en incremento son:

- Cuentas por pagar, que incluye todos los proveedores de bienes y servicios de la ESE. El incumplimiento en los pagos de las ERP hace que la ESE se vea obligada a financiarse con recursos de crédito con los proveedores.
- Los beneficios a empleados presentan un incremento de \$89,3 millones en 2017 con respecto a 2016, representado en ajustes del cálculo de las prestaciones sociales. Adicionalmente se actualiza el valor adeudado por concepto de cesantías retroactivas.
- En 2018 se reporta un incremento de \$284,2 millones en Otros Pasivos. Este incremento corresponde a los recursos que la ESE tiene en cuenta de depósito judicial que se abrió como parte del proceso de cobro persuasivo y coactivo que viene adelantando la ESE desde el segundo semestre de 2018.

Como parte de las acciones realizadas desde la gerencia se ha mejorado el proceso de facturación, lo que se evidencia en el incremento de los ingresos operaciones, adicionalmente en 2018 y 2019 se logra la firma de algunos convenios que también contribuyen a mejorar los ingresos.

En 2017 se presenta una pérdida neta de \$2.148,1 millones que se presenta por factores como:

- Castigo de cartera posterior a conciliaciones por prescripción de parte de la ERP.
- Ajuste de saldos de cartera por errores en registros de pagos en años anteriores. Si bien se habían recibido en la ESE los pagos de estas facturas, no se realizaron los registros adecuados en la cartera.
- Durante el año 2017 no se reciben las mismas transferencias de parte del estado como se venían recibiendo hasta 2016.

A pesar que en los años siguientes (2018, 2019) se sigue presentada pérdida, se viene mejorando en la estabilización de los gastos y el incremento de los ingresos operacionales. Este proceso disminuye la pérdida neta registrada en estos años. En 2018 la pérdida fue de \$756,2 millones presentando un incremento en el resultado del ejercicio con respecto a 2017 de \$1.391.9 millones.





En 2019 la pérdida fue de \$389,9 con mejora en el resultado el ejercicio de \$366,2 millones.

Como se puede observar de manera general, las finanzas del Hospital no han sido las mejores y se han tenido que realizar maratónicas acciones que permitan que el Hospital cumpla con su misión asistencial sin deteriorar la calidad en la prestación de sus servicios de salud.

Esta administración se encuentra con un panorama difícil al iniciar su gestión pues se cuenta otro otros aspectos con una planta de personal vinculada muy alta (dado que al terminar la administración anterior se realizó un estudio técnico vinculando a la planta de personal un gran número de funcionarios) lo que incremento los costos de operación de la ESE y no fue proyectado adecuadamente esta nueva carga prestacional, haciendo mucho más compleja la situación del ejercicio financiero del Hospital en estos años.

Gracias a los convenios y acciones de mercadeo que hemos realizado en este periodo, vemos claramente un aumento exponencial desde la vigencia 2016 hasta la fecha de los ingresos operacionales (incremento en la producción de servicios) que mezclado con una adecuada política de austeridad de gasto nos permite entregar hoy un Hospital SIN RIESGO FISCAL Y FINANCIERO, aunque si con muchos retos organizacionales en el corto, mediano y largo plazo.

## TALENTO HUMANO

Durante el periodo de gestión objeto de este informe, la evolución de la planta de cargos desde junio de 2016 a marzo de 2020, tuvo varias modificaciones, se inició el periodo con 89 cargos de planta, de los cuales se aprobó la supresión de los siguientes cargos, así:

2017		
N° de Acuerdo	Cargo	Cargos a suprimir
03 del 12 de julio de 2017	Médico General	1
	Conductor (asistencial)	1
	Técnico Área Salud (Imágenes Diagnósticas)	1
07 del 28 de septiembre de 2017	Técnico Administrativo	1
	Auxiliar Administrativo	1
	Jefe Oficina De Control Interno	1
	Profesional Servicio Social Obligatorio	3
<b>Total cargos suprimidos 2017</b>		<b>9</b>

2018

N° de Acuerdo	Cargo	Cargos a suprimir
04 del 09 de agosto de 2018	Auxiliar Área De La Salud (Enfermería)	1
	Auxiliar Área De La Salud (Droguería)	1
<b>Total cargos suprimidos 2018</b>		<b>2</b>

### Planta de Personal



Es importante anotar que a la fecha se cuenta con 78 cargos de planta, sin embargo, existen (03) tres vacantes, por renuncia de los funcionarios.

### EVALUACION PERSONAL DE CARRERA Y PROVISIONALIDAD:

Por medio de Resolución 259 del 16 de julio de 2016, se reglamentó que a los funcionarios vinculados en provisionalidad, se les realizaría cada seis meses seguimiento laboral y comportamental, por lo tanto desde el 15 de septiembre de 2016, se vienen realizando los seguimientos a dichos funcionarios

A la fecha se encuentran evaluados 15 funcionarios de carrera administrativa y 55 en provisionalidad, ambos dentro de las fechas establecidas para tal fin.

### CONVENIOS DOCENCIA SERVICIO:

En el año 2016 la E.S.E. contaba con 10 convenios docencia servicio, para el 2018 se suscribieron dos y para el 2019, se suscribieron tres convenios más, logrando en el año 2020 contar con 15 convenios docencia servicio vigentes, a continuación se relacionan las instituciones y programas:

INSTITUCION	PROGRAMA
CENSA	AUXILIAR ADMINISTRATIVO EN SALUD
ICCT	AUXILIAR SERVICIO FARMACEUTICO
ACADEMIA TECNICA DE BELLO	AUXILIAR ENFERMERIA
CIANCO	AUXILIAR ODONTOLOGIA
UNIVERSIDAD COOPERATIVA	MEDICINA
COLEGIO MAYOR DE ANTIOQUIA	BACTERIOLOGIA



ESCOLME	AUXILIAR ADMINISTRATIVO EN SALUD
POLITECNICO MAYOR	AUXILIAR ADMINISTRATIVO EN SALUD AUXILIAR ENFERMERIA
POLITECNICO DE COLOMBIA	AUXILIAR ADMINISTRATIVO EN SALUD
UNIVERSIDAD ADVENTISTA	ENFERMERIA
UNIREMINGTON	ENFERMERIA
UNIDOS POR ANTIOQUIA	AUXILIAR ENFERMERIA
UNIMINUTO	AUXILIAR ENFERMERIA
UNIVERSIDAD CES	ATENCIÓN PREHOSPILARIA-ODONTOLOGIA
PARAMEDICOS DE ANTIOQUIA	AUXILIAR ENFERMERIA

### PLAN INTERNO DE CAPACITACIÓN (PIC):

El Plan Interno de Capacitación PIC, se desarrolla mediante programación de capacitaciones por áreas, generales o externas con el siguiente cumplimiento por año:

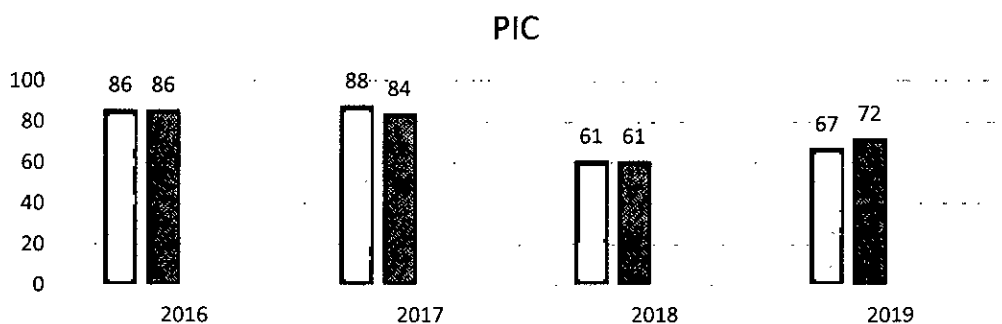

### SISTEMA DE GESTIÓN DE SEGURIDAD Y SALUD EN EL TRABAJO:

El plan de Gestión de seguridad y salud en el trabajo, se desarrolla por etapas, las cuales se evalúan de acuerdo a la normatividad vigente.

Durante los cuatros años de esta gestión, se realizaron diferentes evaluaciones al cumplimiento de la implementación del sistema de gestión, conforme a los estándares establecidos en cada una de las siguientes normas:

Decreto 1072 de 2015 evaluación inicial de 2016 fue del 16 %

Decreto 1072 de 2015 evaluación inicial de 2017 fue del 37%

Resolución 1111 de 2017 seguimiento 2018 fue del 52.5 %

Resolución 0312 de 2019 seguimiento 2019 fue del 77.8 %

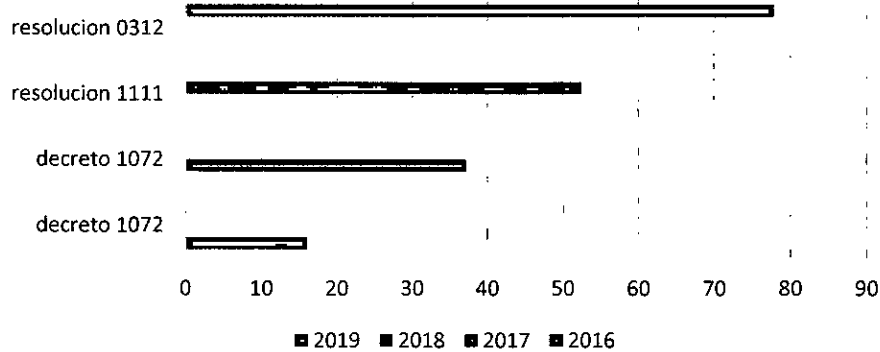

## PROCESOS DISCIPLINARIOS

Para el manejo de los procesos disciplinarios que se adelantan en la ESE se tienen conformado el grupo coordinador de procesos disciplinarios, en el cual el subdirector administrativo y financiero es el coordinador, quien a su vez es el responsable de los procesos de su área: A la fecha se encuentran 03 procesos en curso, cuyo estado es periodo probatorio.

## AREA DE PROCESOS ASISTENCIALES

A continuación se muestra la evolución de los principales servicios e indicadores asistenciales durante el periodo gerencial, los cuales en términos generales han sido muy positivos y reflejan el compromiso de nuestro personal en pro de generar un mejoramiento en el perfil de morbilidad y mortalidad de nuestra comunidad y propender por la satisfacción en nuestros usuarios y sus familias:

### ENFERMERÍA, DEPT, APS Y PIC:

#### ➤ Hospitalización

Podemos evidenciar un crecimiento constante en cada uno de los años, entendiendo que en el primer periodo se generó un incremento del 22,82%, siendo el intervalo más amplio, posteriormente se generó un incremento constante en promedio de 2,32%, así como se evidencia en la gráfica 1.

**Grafica 1.** Proporción de hospitalizados entre el 2016 y 2019

### HOSPITALIZACION

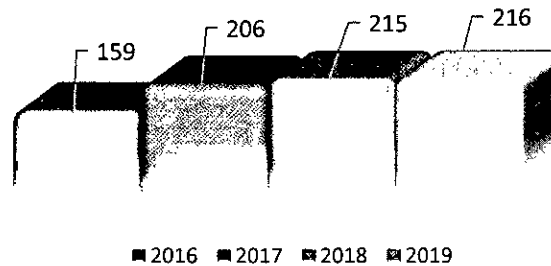

#### ➤ Complicación e Infecciones

Encontramos una constante en evitar infecciones y complicaciones que puedan afectar a nuestros pacientes, asegurando un cuidado completo a cada uno de ellos, como se puede observar en la gráfica 2.

**Grafica 2.** Proporción de Complicaciones e Infecciones entre los periodos 2016 a 2019

### COMPLICACIONES E INFECCIONES

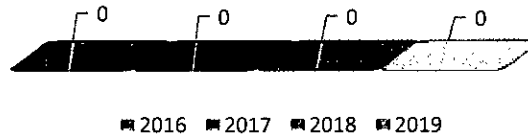

2019

#### ➤ Partos

Durante el cuatrienio, se evidencia un incremento constante de partos en las instalaciones hospitalarias, pasando entre el primer año (2016) de 28 a 38 lo que indica un incremento percentil de 26%, siendo este el intervalo que más incremento, aun así, se generó un incremento en promedio en los siguientes periodos de 14%, así como se evidencia en la gráfica 3.

Grafica 3. Proporción de Atenciones de partos entre los periodos de Grardota

### PARTOS

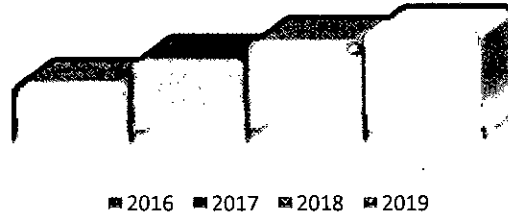

2019

### DEPT

#### ➤ Ingreso Gestantes Antes De La Semana 12

Durante el cuatrienio encontramos un decremento en el ingreso de madres gestantes antes de la semana 12, siendo el periodo 2017 en donde más nos acercamos con un 96,4%, y los dos últimos periodos con un porcentaje estable del 83% se evidencia in impacto en la reducción por motivo de población migrante. así como vemos en la gráfica 4.

Grafica 4. Ingreso de gestantes antes de la semana 12, entre los periodos 2016 a 2019

### GESTANTES

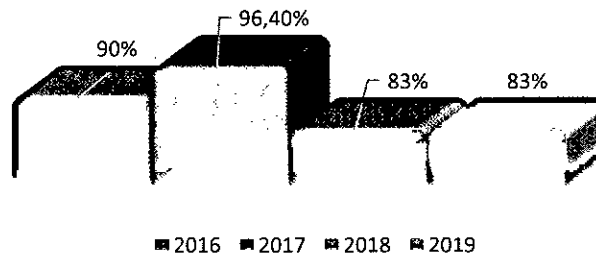

#### ➤ Vacunación

Podemos observar que un decremento del 2% entre el primer periodo y los dos últimos periodos en el cubrimiento de vacunación, estando en un 99% y finalizar con un 97% todo el periodo presentó coberturas útiles, como se ve en la gráfica 5.

*Grafica 5. Cobertura de vacunación, entre los periodos 2016 a 2019.*

### VACUNACION

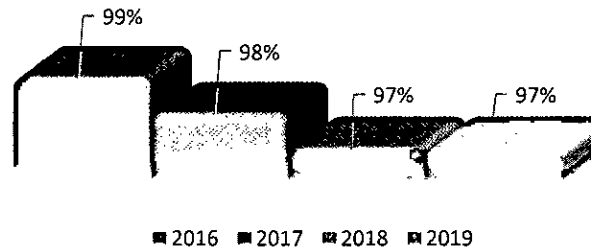

### ➤ Total, Ingreso Detección Especifica y Protección Temprana DEPT

Durante el cuatrienio, observamos un incremento constante y más evidente entre el periodo 2018 a 2019, ya que se evidencia un incremento del 61%, así mismo podemos observar la tendencia creciente en la gráfica 5.

*Grafica 6. Total ingresos DEPT, entre los periodos 2016 a 2019*

### DEPT

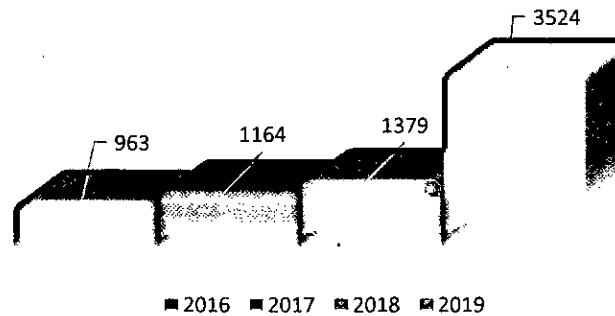

### ➤ Controles en DEPT por Enfermería

Se evidenció un incremento constante durante los 4 periodos, como lo observamos en la gráfica 7

*Grafica 7. Enfermería, entre los periodos 2016 a 2019*



### ENFERMERIA

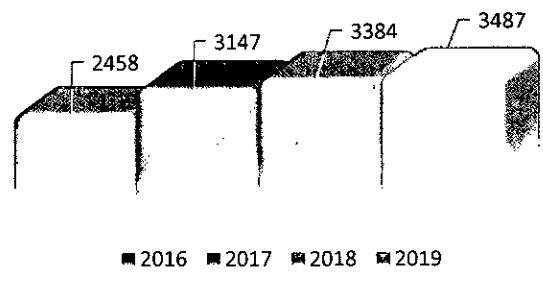

### ➤ Controles de DEPT por Medico

Se evidenció una constante en los controles médicos en los periodos analizados con una disminución en el año 2018 donde enfermería inicio el aumento de controles de RCV direccionados por medicina.

Grafica 8. Médico, entre los periodos 2016 a 2019

### MEDICO

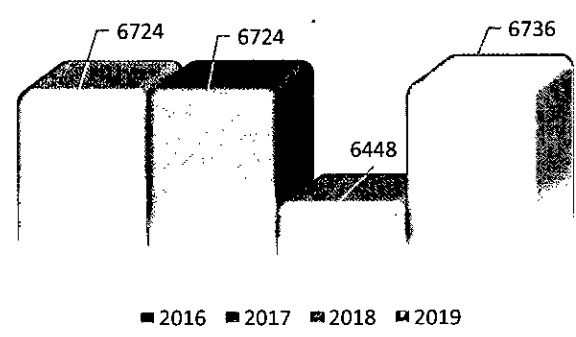

### Informe de Gestión cuatrienio 2016-2019 por proyecto de la estrategia de Atención Primaria en Salud (APS)- Plan de Intervenciones Colectivas (PIC).

Durante el cuatrienio comprendido entre el 2016 al 2018, se realizaron diferentes actividades enfocadas en la salud pública, fortalecimiento, promoción, prevención, entre otros.

Se realizan 17 proyectos, distribuidos en 236 actividades, de la cuales se realizan en total 11.208 acciones, dándole cumplimiento al PIC desde cada una de las esferas solicitadas, y preponiendo el cuidado de la población Girardotana.

Se realizaron en promedio por año 2802 acciones por año, siendo el año 2019 el que más se realizaron acciones con un total de 3.419, así mismo podemos observar la distribución por año en la gráfica 1.



Grafica 1, Distribución por año de acciones realizadas del PIC, por el grupo de APS del Hospital San Rafael de Girardota

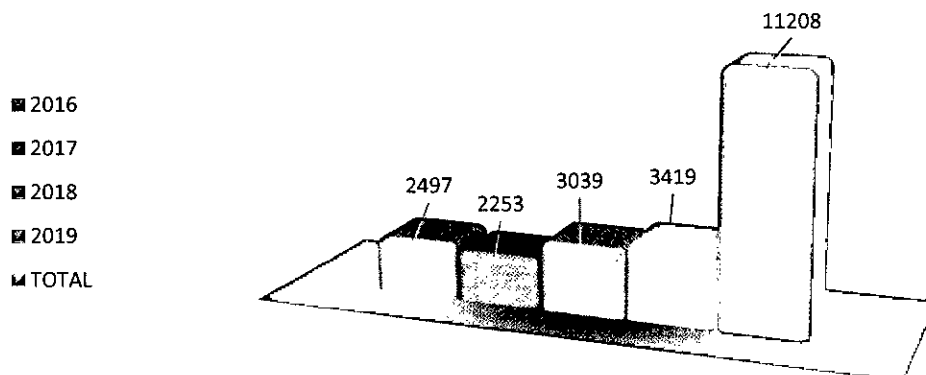

Los 17 proyectos principales de los cuales hace parte la gestión realizada por el Hospital San Rafael de Girardota desde el grupo de APS son los siguientes:

- **Fortalecimiento de la estrategia de Atención Primaria en Salud (APS):**
  - A través de diferentes acciones se busca el fortalecimiento de la autoridad sanitaria, realizando diferentes acciones como capacitaciones, visitas, levantamiento de diagnósticos, capacitaciones, entre otras actividades que parten de salud pública.
- **Prevención de la morbilidad**
  - Se busca desde esta actividad, disminuir, identificar, focalizar y realizar acompañamiento, para disminuir las complicaciones de las 5 primeras causas de morbilidad.
- **Prevención de sustancias Psicoactivas y adicciones en población escolar**
  - Se busca desde esta actividad, brindar herramientas que favorezcan cambios de conducta en personas consumidoras de sustancias psicoactivas, además se busca mitigar el impacto e ingreso de nuevas personas al consumo de estas mismas, a través de diferentes acciones que generen un impacto profundo en la población joven y adolescentes, y demás personas.
- **Salud Sexual y Reproductiva**
  - Este proyecto busca dar herramientas de cuidado, promoción y prevención, fortaleciendo las prácticas responsables y seguras en toda la población.
- **Promoción y prevención de la pólvora**
  - Se busca desde esta actividad, evitar el uso de la pólvora, mostrando a través de diferentes acciones, el riesgo latente del uso de estos productos.



- **Programa Ampliado de Inmunización (PAI)**
  - La función principal de este proyecto es ampliar la cobertura y metas de captación de la población y concientizar sobre lo necesario de aplicar sus vacunas y completar su esquema.
- **Atención Integral en Seguridad Alimentaria y Nutricional (MANA - PAE)**
  - Este proyecto busca la adopción de hábitos saludables de alimentación en toda la población.
- **Promoción y adopción de estilos y hábitos de vida saludables**
  - Actividades encaminadas a cambiar conductas que afectan la salud.
- **Información, Educación y Comunicación en emergencias y Desastres**
  - Busca poner en conocimiento el plan de emergencia y desastres, adicional del mapa de riesgos, capacitando al personal de la E.S.E Hospital San Rafael de Girardota, articulado con la secretaria de salud y la alcaldía.
- **Gestión integral de factores de riesgo asociados a problemáticas en salud ambiental**
  - Se busca poner en conocimiento los factores de riesgo, la afectación y la importancia de hacer un buen manejo de residuos, vectores de riesgo, entre otros para el cuidado del medio ambiente.
- **Gestión de Salud Pública Colectiva (Vigilancia epidemiológica) IEC**
  - Busca realizar un análisis con cerco epidemiológico de los eventos de interés en salud pública, según los protocolos del INS (Instituto Nacional de Salud).
- **Gestión diferencial de las poblaciones vulnerables**
  - Busca brindar un apoyo a la población vulnerable desde la esfera de salud y aplicable a las acciones de APS de la E.S.E. San Rafael de Girardota, haciendo una caracterización, capacitación entre otros, que busque complementar estos apoyos.
- **Promoción y atención integral en salud en gestantes y lactantes**
  - Se busca hacer un acompañamiento constante a las mujeres lactantes y su grupo familiar, cuidado del recién nacido, pautas de crianzas entre otros, que ayuden al buen cuidado de la madre y el infante.
- **Información, educación y comunicación (IEC) en Salud Sexual y Reproductiva**
  - Este proyecto busca un acercamiento a la población Juvenil, para que tengan un apoyo constante en seguridad sexual.
- **Información, educación y comunicación en salud sobre riesgos laborales y seguridad social al sector informal de la economía y PYMES.**
  - Se busca, dar herramientas para el buen manejo de la seguridad laboral partiendo de un diagnóstico de las PYMES, haciendo una caracterización y posterior programa de intervención, preponderando el cuidado del empleado y empleados.



➤ **Prevención y mitigación de riesgos o daños en salud por enfermedades crónicas**

- Se busca desde este proyecto hacer un seguimiento a la población que tiene el riesgo de adquirir alguna enfermedad crónica, además de captar aquellos que son propensos a no seguir el tratamiento y evitar complicaciones en su enfermedad.

A partir de estas actividades se despliegan diferentes acciones, como talleres, capacitaciones, visitas, entre otras, en la gráfica 2 podemos observar la distribución de las acciones durante el cuatrienio, siendo las visitas en las que más acciones se realizaron, indicando que se hizo un gran trabajo de campo, buscando y asistiendo a las familias.

Grafica 2, Distribución por acción realizada en el cuatrienio comprendido entre el 2016 al 2019 por parte del grupo de APS del Hospital San Rafael de Girardota-Antioquia.

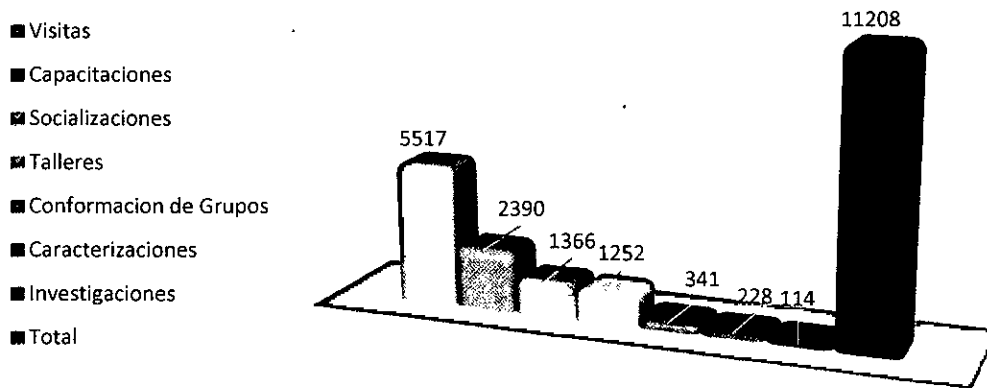

Así mismo cada proyecto que se realizó durante el periodo comprendido entre el 2016 al 2019, se puede observar en la Tabla 1, encontrando la cantidad realizada por año.

PROYECTO	2016	2017	2018	2019
Fortalecimiento de la estrategia de atención primaria en salud (APS)	1130	1375	1523	1938
Prevención de la morbilidad	781	0	0	0
Prevención de sustancias psicoactivas y adicciones en población escolar	189	16	290	236
Salud sexual y reproductiva	32	65	80	82
Promoción y prevención de la pólvora	1	1	1	1
Programa ampliado de inmunización (PAI)	53	86	454	406
Atención integral en seguridad alimentaria y nutricional (MANA - PAE)	0	298	91	152



Promoción y adopción de estilos y hábitos de vida saludables	0	98		
Información, educación y comunicación en emergencias y desastres	0	51	72	81
Gestión integral de factores de riesgo asociados a problemáticas en salud ambiental	0	0	0	80
Gestión de salud pública colectiva (vigilancia epidemiológica) IEC	0	71	70	70
Gestión diferencial de las poblaciones vulnerables	0	0	0	64
Promoción y atención integral en salud en gestantes y lactantes	0	10	72	56
Información, educación y comunicación (IEC) en SSR	0	30	18	27
Información, educación y comunicación en salud sobre riesgos laborales y seguridad social al sector informal de la economía y pymes.	0	82	107	46
Prevención y mitigación de riesgos o daños en salud por enfermedades crónicas	311	70	104	50
<b>Total</b>	<b>2497</b>	<b>2253</b>	<b>3039</b>	<b>3419</b>

## ODONTOLOGÍA

La ESE Hospital San Rafael de Girardota en su unidad funcional de atención de consulta externa (odontología) logró afianzarse en el mercado, gracias a la alta credibilidad generada ante los diferentes sectores interesados en la provisión de servicios de salud oral con calidad.

Durante este período se hicieron inversiones en dotación (instrumental y equipos biomédicos), generando grandes beneficios a nuestros usuarios, optimizando el portafolio y venta de servicios, consolidando la ESE como institución líder en salud oral.

Se logró una mayor productividad y un incremento del 58% de la venta de servicios de los diferentes regímenes, como acciones importantes para este cuatrenio 2016-2019, aumento del recurso humano conformado por 3 odontólogas de tiempo completo, 10 especialistas para atención de población particular y Sura, adquisición de una nueva unidad odontológica, para una capacidad instalada de 6 unidades, actividades extramurales con profesional, 3 actividades incrementales con la U DE A, convenio universidad CES y un volumen importante de agendas de clasificación para Comfama IPS(atención de usuarios SURA), 3 o 4 a la semana.



De manera periódica se realizaron autoevaluaciones y mejoramientos al interior del proceso, dando cumplimiento al sistema obligatorio de garantía de la calidad en sus componentes del Sistema único de habilitación, Sistema único de acreditación y PAMEC.

Con relación al Sistema de información para la calidad, se evidencia reporte y seguimiento permanente, con acciones frente a las desviaciones encontradas.

Gracias al trabajo mancomunado de nuestro talento humano, durante este cuatrienio, el hospital se ha consolidado como una de las mejores opciones para la prestación de servicios de salud oral en nuestro Municipio.

### Comparativo producción odontología general 2016-2019

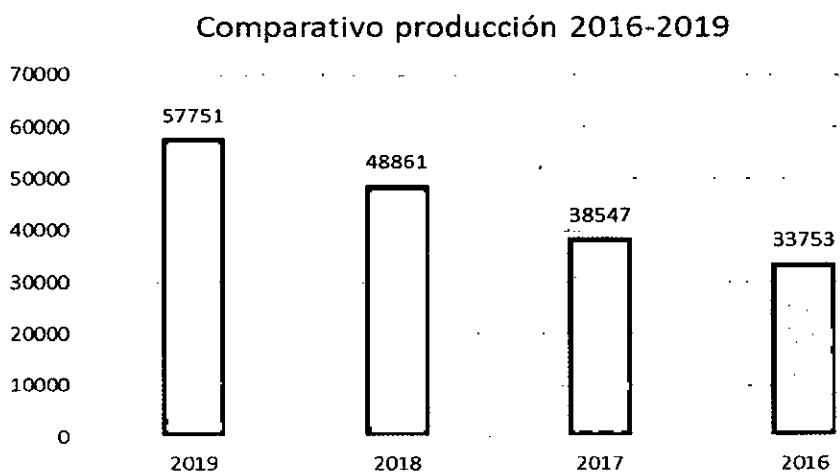

### Comparativo producción por regímenes 2016-2019

Comportamiento por regímenes 2016-2019

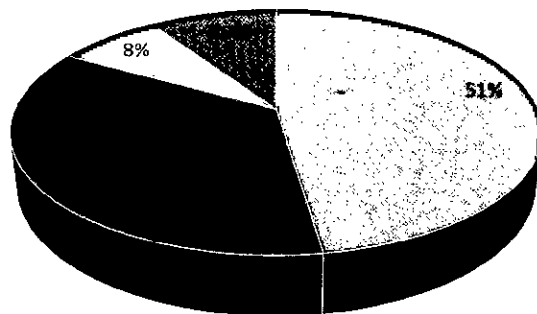

- Procedimientos Contributivo
- Procedimientos Subsidiado
- Procedimientos Vinculados
- Procedimientos PG



Del total de procedimientos odontológicos realizados durante el cuatrenio, la mayor participación la tienen el régimen contributivo, este directamente relacionado con la atención de la población de SURA, a través de COMFAMA IPS, seguido de régimen subsidiado, población particular y vinculados.

### Comparativo de facturación todas las entidades 2016-2019 odontología

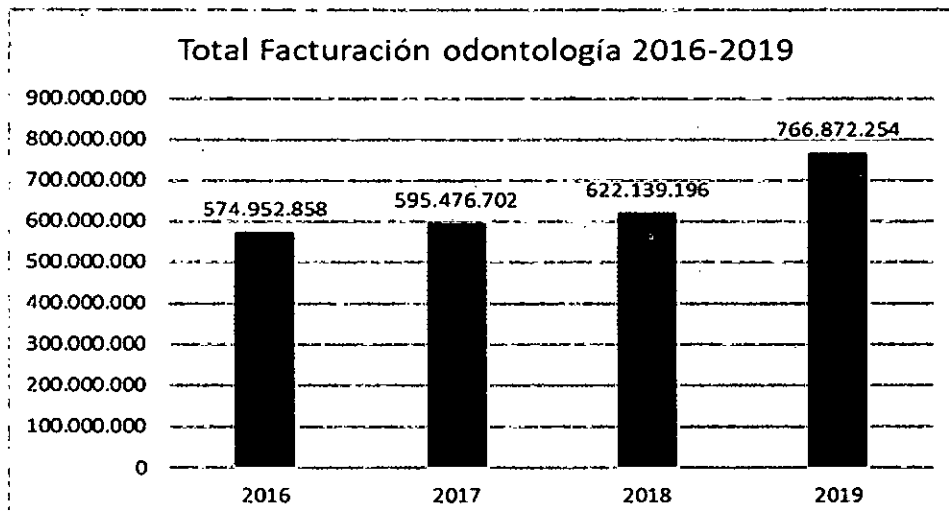

Analizando la facturación durante el cuatrenio 2016-2019, se presenta un incremento del 25%, la mayor participación dada por la población particular, esto gracias a la integralidad del servicio de odontología, quien cuenta hoy con 10 especialidades odontológicas y el reconocimiento de nuestra comunidad.

### Comparativa facturación especialista 2016-2019

ENTIDAD	VALOR FACTURADO 2019	VALOR FACTURADO 2018	VALOR FACTURADO 2017	VALOR FACTURADO 2016
PERIODONCIA	\$ 21.203.900,00	\$ 23.676.300,00	\$ 17.419.700,00	\$ 27.453.090,00
ORTODONCIA 2	\$ 46.430.900,00	\$ 52.874.000,00	\$ 62.790.000,00	\$ 52.225.000,00
ORTODONCIA 3	\$ 12.339.400,00			\$ 0,00
ODONTOPEDIATRA	\$ 50.761.600,00	\$ 30.824.600,00	\$ 29.213.770,00	\$ 27.453.090,00
CIRUGIA ORAL	\$ 45.251.200,00	\$ 37.454.600,00	\$ 36.290.725,00	\$ 32.939.475,00
REHABILITACION ORAL	\$ 117.155.300,00	\$ 35.451.900,00	\$ 71.505.000,00	\$ 85.592.405,00
ORTODONCIA 1	\$ 72.459.000,00	\$ 73.661.000,00	\$ 65.905.000,00	\$ 67.513.000,00
ENDODONCIA	\$ 31.368.900,00	\$ 31.481.400,00	\$ 22.780.305,00	\$ 26.554.340,00
Total general	\$ 396.970.200,00	\$ 285.423.800,00	\$ 305.904.500,00	\$ 319.730.400,00

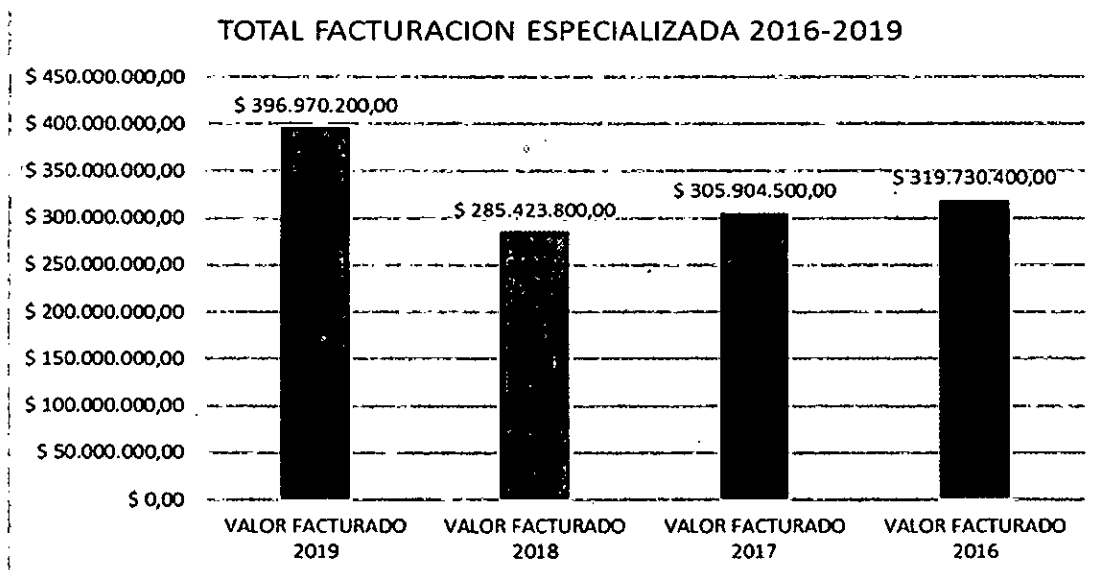

Durante el cuatrienio 2016- 2019, el servicio de odontología presentó un total de facturación por \$2.559.441.010, el 51% de este valor representado por la facturación particular, \$1.308.828.900, lo que muestra credibilidad e integralidad en el proceso de salud oral de nuestra institución.

#### Comparativo actividades de especialidades 2016-2019

ENTIDAD	2016	2017	2018	2019
ORTODONCIA	1700	1817	1730	1786
REHABILITACION ORAL	547	439	315	2538
CIRUGIA ORAL	618	731	692	879
ODONTOPEDIATRIA	692	1022	1314	1874
PERIODONCIA	233	227	275	257
ENDODONCIA	495	565	714	671
<b>Total general</b>	<b>4285</b>	<b>4801</b>	<b>5040</b>	<b>8005</b>



Producción especialistas 2016-2019

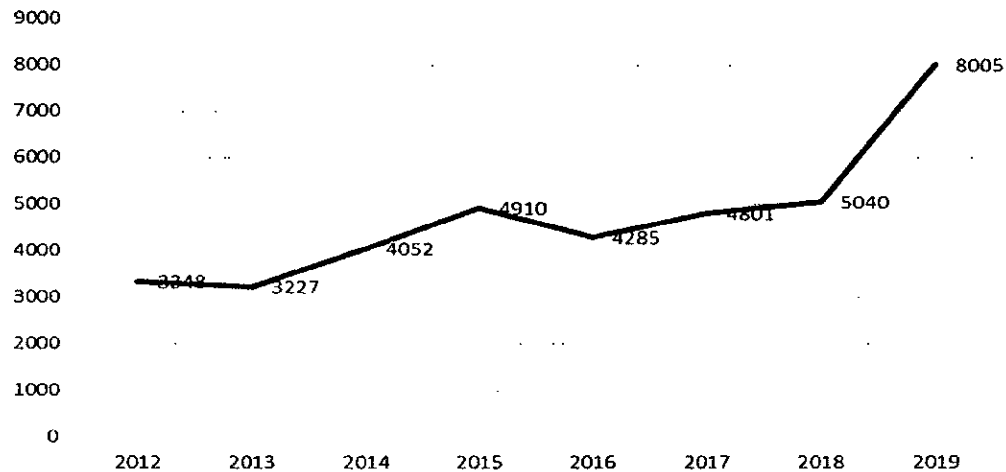

El total de procedimientos especializados realizados durante el cuatrienio presentó un incremento de 53%, rehabilitación oral y Odontopediatría son las especialidades que presentan una mayor participación para el período

### Indicador de Oportunidad en la asignación de cita de odontología general

Indicador Oportunidad odontología

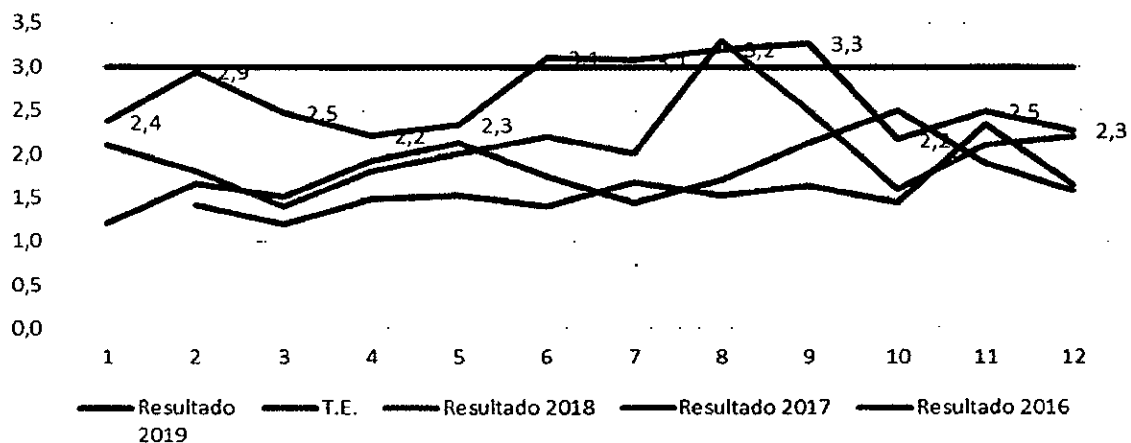

Para el cuatrienio el promedio del indicador de oportunidad en la asignación de cita de odontología general, logro dar cumplimiento de la tendencia esperada de 3 días.

Dentro de las acciones internas del servicio con seguimiento que permitieron lograr el cumplimiento de la meta, tenemos: asignación oportuna de las ordenes autorizadas desde Comfama IPS para atención de la población de SURA,





continuidad de tres agendas diarias de 30 minutos y una de urgencias. En las citas se atiende a la mañana y en la tarde para la atención de consulta urgencias. Primera cita odontológica con higienista, examen odontológico a todos los pacientes susceptibles por frecuencia de uso simultáneamente con su primera cita de higiene oral. Dos citas dobles en promedio por odontólogo para realización de procedimientos complejos de pacientes activos, dos citas (máximo tres) por usuario para culminación de tratamientos iniciados con optimización de las mismas, adecuada remisión de usuarios para servicios de mayor complejidad y/o no cubiertos por el pos, disminuyendo de esta manera las citas asignadas dentro del servicio.

Adicionalmente los convenios establecidos con la UDEA y Universidad CES para estudiantes de odontología de último semestre, permitieron mejorar la cobertura extramural e intramural, haciendo parte integral del equipo básico de salud bajo la estrategia APS, mejorando la cobertura y logrando la atención integral de nuestra población.

### SERVICIO FARMACÉUTICO

OBJETIVO: Evidenciar la gestión y las actividades realizadas en el periodo 2016-2020, desde el proceso, por el líder y los integrantes.

### DATOS Y RESULTADOS:

Número de fórmulas dispensadas	AÑO	NUMERO DE FORMULAS DISPENSADAS
	2016	44,888
	2017	41,214
	2018	42,771
	2019	36,630
El total de fórmulas dispensada a los usuarios fue 165.503, para un promedio mensual de 3.448.		
Oportunidad en el tiempo de respuesta para demanda insatisfecha	AÑO	PROMEDIO HORAS
	2016	52
	2017	53
	2018	51
	2019	48
Medicamentos ambulatorios por capitación	AÑO	COSTO MENSUAL DE LOS MEDICAMENTOS DISPENSADOS
	2016	182'677.100



	2017	E.S.E. Hospital de Girardota	245'091.222
	2018		236'302.729
	2019		258'723.634
El costo total de los 4 años fue de \$ 920'794.685, para un promedio mensual de 19'183.222. Costo promedio de formula por usuario \$ 5.563. Se envían los medicamentos a los usuarios, para enfermedades crónicas y de programas de promoción y prevención a las veredas lejanas.			
	<b>AÑO</b>		<b>COSTO ADQUISICIONES</b>
<b>Compra de medicamentos y dispositivos médicos</b>	2016		570'820.251
	2017		653'048.119
	2018		626'496.988
	2019		765'427.432
El total de adquisiciones fue de \$ 2.615'792.790, para un promedio mensual de \$54'495.683. Es resaltar que el valor de las compras ha tenido un notable aumento porque no se adquiere todo en COHAN ( cooperativa de Antioquia), se tiene la cartera vencida y solo nos despachan a medida que se realizan abonos y los otros proveedores son muy costosos.			
<b>Convenio COHAN –SAVIA - ESES</b>	<b>AÑO</b>		<b>VALOR COHAN</b>
	2016		6,410,685
	2017		5,762,921
	2018		6,862,517
	2019		11,432,808
Se tiene con COHAN (cooperativa de hospitales de Antioquia) un convenio para la entrega de los medicamentos que no quedaron en la contratación de Savia Salud con la institución y así evitar que los usuarios se desplacen a Medellín. Nos asignan un % porcentaje sobre el costo de los medicamentos entregados, para la vigencia el valor reconocido fue de \$ 30'468.931, para un promedio mensual de \$ 634.769.			

#### OTRAS ACTIVIDADES:

- Desde junio de 2019, se realiza la mayoría de compras mediante medios electrónicos (página web COHAN y plataforma Oka).
- Durante el año 2019 se implementaron las visitas por parte de la regente a los hogares de adulto mayor, para realizar asesoría en almacenamiento de los medicamentos y uso correcto.

#### CONSULTA EXTERNA MEDICA

Es importante resaltar en este informe de gestión que en los últimos cuatro años el servicio de consulta ha tenido una evolución importante siempre en pro de satisfacer de mejor manera las necesidades de nuestra comunidad usuaria.

Para el primer año del cuatrienio, en 2016 se prestaron un total de 13609 atenciones en consulta externa, con una distribución por régimen de seguridad social así: 82%

para régimen subsidiado, 15% para el contributivo (representado principalmente para esa época por Fundación Médica Preventiva magisterio y ferrocarril, atenciones de accidentes laborales y accidentes de tránsito), régimen vinculado 2% y particulares 1%.

En 2019 (último año de gestión), el total de atenciones ascendió a 16203 consultas, con un incremento en 19% respecto a 2016. El principal incremento se dio entre 2018 y 2019 cuando se logró un 11% más de consultas.

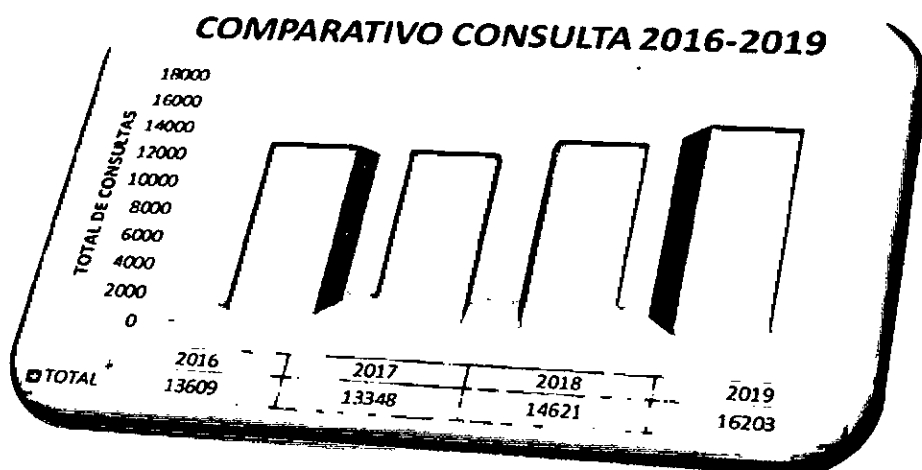

Notable variación se evidenció en la población contributiva por consulta externa, que pasó de ser un 15% en 2016, para alcanzar a ser a diciembre de 2019 de un 23%.



Destacamos en este importante servicio, la toma de decisiones acertadas que han favorecido en gran medida una mejor oportunidad en la atención, ejemplo de ello es la decisión directiva de implementar a partir del 2017 la consulta prioritaria.



Inicialmente apareció como refuerzo esporádico en la consulta externa para usuarios que acudían a urgencias, pero hoy se ha convertido en pilar fundamental de la atención, manteniéndola de lunes a viernes. Se da a usuarios quienes en urgencias son clasificados como triage 4.

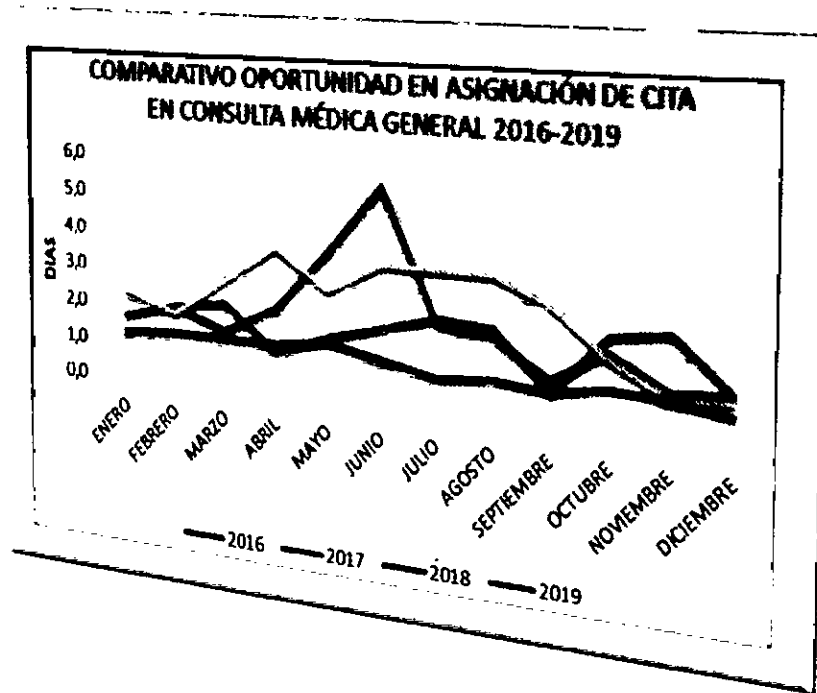

Tanto desde las encuestas de satisfacción como desde la revisión de quejas y reclamos, y sin lugar a dudas, desde la revisión de indicadores, se ha logrado el objetivo de mejoría en oportunidad en la consulta y un incremento en la satisfacción de los usuarios que se acercan a solicitar el servicio de consulta externa. Al comienzo el call center manejando todos los servicios ambulatorios, pero hoy en día desagregando servicios para la mejor oportunidad en la asignación de citas.

Al ser un call center de esta naturaleza, se ha logrado mantener el indicador de calidad, oportunidad en la asignación de citas, por debajo de 3 días, lográndose una notable disminución en los días de asignación desde 2018. Hoy se tiene un indicador que ha oscilado en alrededor de un día; hecho que debe ser resaltado dadas las condiciones actuales del sistema de salud nacional.

COMPARATIVO OPORTUNIDAD CONSULTA EXTERNA 2016-2019

	ENERO	FEBRERO	MARZO	ABRIL	MAYO	JUNIO	JULIO	AGOSTO	SEPTIEMBRE	OCTUBRE	NOVIEMBRE	DICIEMBRE
OPORTUNIDAD DE ASIGNACIÓN DE CITAS EN LA CONSULTA MEDICA GENERAL	2016	2,1	2,3	1,2	1,7	2,1	2,5	2,4	1,0	2,5	2,7	1,4
	2017	1,7	2,1	1,6	2,3	3,9	5,7	2,4	2,2	1,3	2,1	1,3
	2018	2,4	1,9	2,9	3,9	2,9	3,7	3,7	3,7	3,1	1,9	1,1
	2019	1,3	1,4	1,4	1,4	1,6	1,3	1,0	1,1	0,1	1,2	0,9

Para diciembre de 2019 se logró la asignación de citas a los usuarios para el mismo día. En parte porque es un mes particular en que se disminuye la demanda de atención (muy semejante en todo el cuatrienio), pero también porque, al igual que durante los meses anteriores, se ha hecho una labor encomiable por parte de los

colaboradores asistenciales y administrativos del área para copar los espacios libres por citas canceladas, o espacios por cancelación de citas en atenciones en promoción y prevención, en los cuales logran asignar citas para el mismo día.

Finalmente, en consulta externa se brinda atención en medicina legal, realizando reconocimientos médico legales, los cuales han venido en disminución desde 2016, pero garantizando siempre la entrega inmediata del informe al usuario el día de la atención.

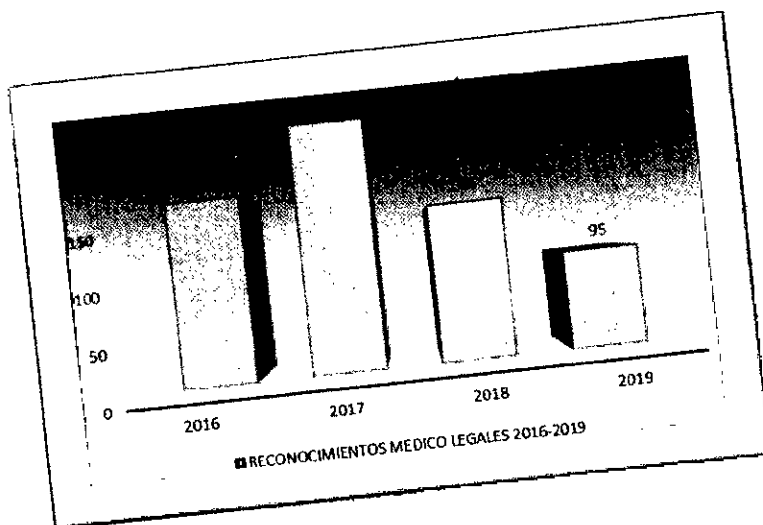

Como gestiones no menos importantes, se lograron actualizar los procedimientos realizados por médicos, cauterización y onicectomía; se realizó la revisión de los estándares de habilitación con acciones de mejoramiento para seguimiento e implementación. Y, finalmente, la implementación de las Guías de Práctica Clínica del Ministerio de la Protección Social, con la participación activa del personal médico de la institución.

## FISIOTERAPIA

Uno de los servicios de más crecimiento en la institución en este período 2016-2019 ha sido fisioterapia. El programa de rehabilitación integral y reacondicionamiento físico, en donde se tratan diversas patologías ha tenido importantes acciones de mejora, impulsadas por un juicioso análisis de indicadores de calidad, con el concurso muy participativo del equipo del servicio, y la decidida gestión del equipo directivo.

El mejoramiento no solo ha incluido el incremento en el recurso profesional, sino también el aumento en el horario de prestación del servicio, siendo hoy de lunes a viernes de 7am a 8 pm, y los sábados de 7am a 12 m., y con el concurso de 4 profesionales en fisioterapia (al comienzo del cuatrienio lo prestaban dos fisioterapeutas). Además, se logró crecimiento en el área locativa para la asistencia a los usuarios, prestando el servicio en un área más céntrica del municipio en el Centro Comercial Las Plazas, en el 4°. Piso.

A su vez, se destacan acciones no menos importantes que fueron implementadas por el recurso humano propio del servicio, con gestiones a la inasistencia y fidelización de usuarios, y por el equipo directivo con un call center diferenciado para el servicio.

Mes	SUMA Numero de días para la cita	Numero de citas	Resultado 2019	T.E.	Resultado 2018
Enero	65263	2.401	27		13
Febrero	58018	2.317	25		12
Marzo	59047	2.428	24		16
Abril	59792	2.821	21		19
Mayo	45534	3.437	13		15
Junio	26963	2.658	10		14
Julio	38556	3.504	11		15
Agosto	27470	2.819	10		15
Septiembre	25587	3.159	8		18
Octubre	16585	2.957	6		19
Noviembre	9505	2.385	4		23
Diciembre	7521	1.826	4		25
PROMEDIO					17

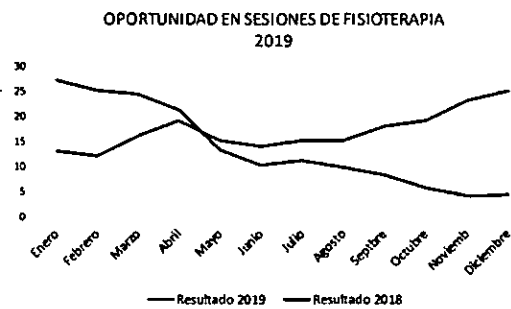

Producto de las acciones previamente mencionadas, se logró pasar de una oportunidad en asignación de citas en diciembre de 2018 de 25 días, a 4 días en 2019. Y de haber terminado 2018 con una inasistencia de 27%, a tener un promedio en 2019 de 12%. En el último año ha existido gran empoderamiento del recurso humano, redundando en los excelentes indicadores para 2019.

Mes	(Numerador) Numero de usuarios inasistentes	(Denominador) Total de usuarios citados	Resultado 2019	T.E.	año 2018
Enero	595	2.401	25%		15%
Febrero	487	2.317	21%		15%
Marzo	344	2.428	14%		14%
Abril	275	2.821	10%		23%
Mayo	371	3.437	11%		21%
Junio	215	2.658	8%		21%
Julio	265	3.430	8%		23%
Agosto	336	2.819	12%		23%
Septiembre	277	3.159	9%		26%
Octubre	273	2.957	9%		23%
Noviembre	274	2.659	10%		19%
Diciembre	299	1.826	16%		27%
PROMEDIO	4.011	32.912	12%		

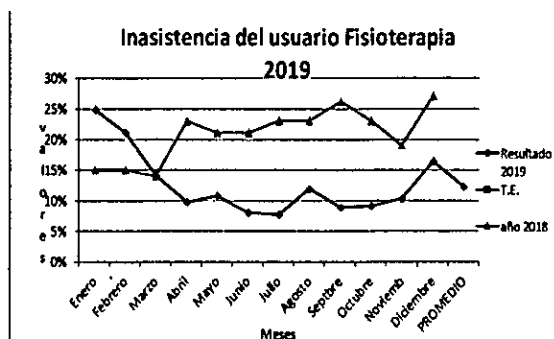

Por régimen de seguridad social, la población mayor la constituye el contributivo, principalmente usuarios de la EPS Sura. El régimen contributivo atendido en el servicio alcanza a ser del 83%.

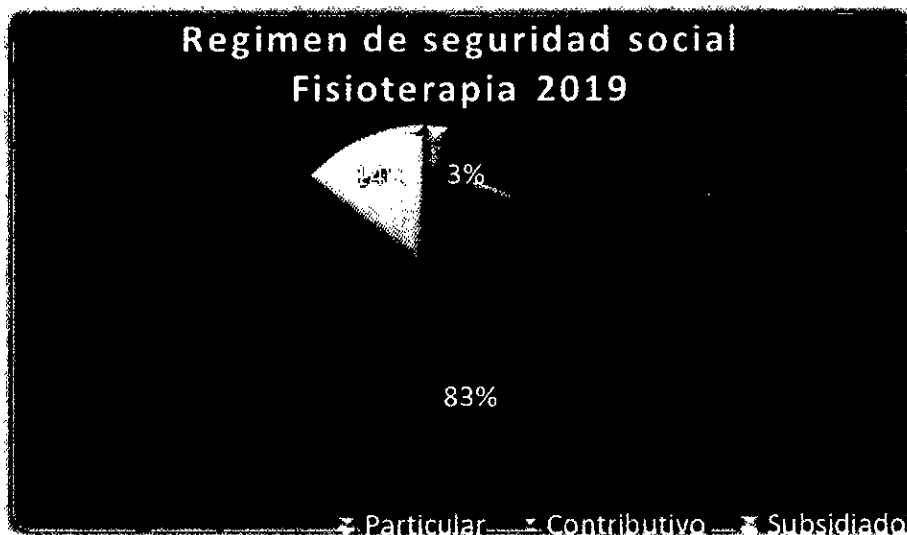

Como parte del trabajo dentro del sistema obligatorio de garantía de la calidad, para 2019 se logró el desarrollo de acciones desde el equipo de calidad y el recurso humano del área, con la actualización de los procedimientos que se realizan en él, de los protocolos de atención, y la disponibilidad de los dispositivos necesarios para la adecuada prestación del servicio.

## RAYOS X

Para el período 2016-2019, el área de Rayos X ha desarrollado acciones importantes para el mejoramiento del servicio.

Se incrementó en un 10% el número de atenciones realizadas desde el 2016, resaltando que durante 2017 se tuvieron dificultades técnicas con equipos y hubo necesidad de hacer inversiones para lograr recuperar el desarrollo del servicio, y se logró la mejoría en la digitalización de los estudios radiológicos.

Durante los meses de junio y julio de 2019 se prestó servicio al hospital de Copacabana por daños en sus equipos lo que incremento la producción del área como podemos observar en la gráfica siguiente:

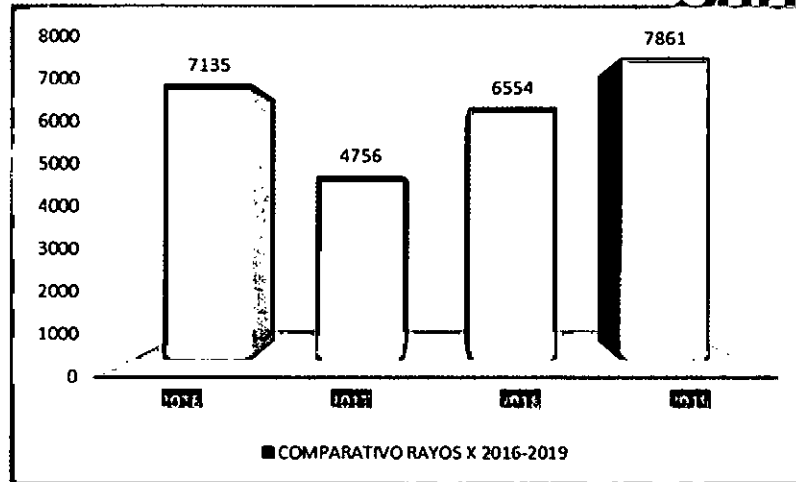

Resaltamos también dentro de este importante servicio, que se logró la sistematización de las lecturas radiológicas, con el resultado del beneficio ecológico por ahorro en impresión y uso del papel y mejoría en la oportunidad en la obtención de las lecturas por radiólogo y mejor accesibilidad a los resultados por parte del médico en la revisión del resultado.

Para el cumplimiento en garantía de la calidad se realizó la revisión, con el apoyo del tecnólogo de Rayos X, del Manual de radioprotección con los procedimientos para evitar los efectos nocivos por radiación a los pacientes, el personal institucional y los visitantes; el protocolo de calidad de la imagen y el proceso y protocolo de vigilancia epidemiológica y radiológica del personal expuesto.

Se hizo la renovación de la licencia para el equipo de Rayos X y finalmente se logró la prestación del servicio incluso los días festivos. El horario del servicio actualmente es de lunes a domingo de 7 am a 4 pm.

No se ha presentado una variación significativa durante este periodo objeto de análisis frente a la distribución por régimen de seguridad social durante este cuatrienio, siendo los usuarios de EPS, ARL y SOAT, los mayores beneficiarios del servicio. Aproximadamente 60% corresponden a estos tipos de usuarios.

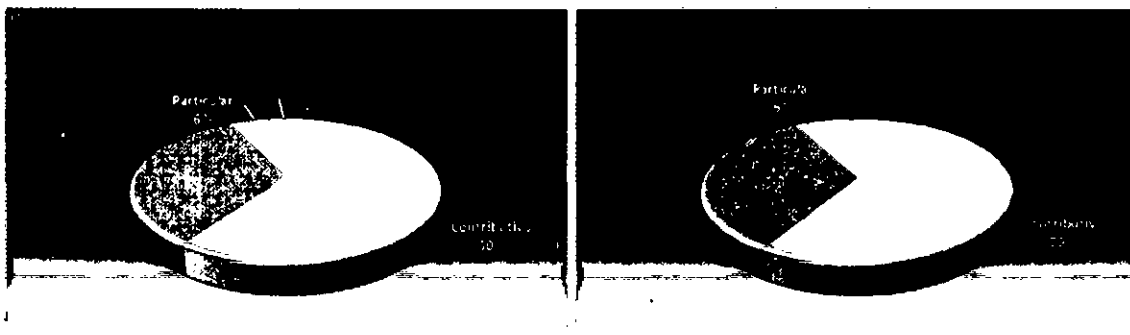





En general, aproximadamente entre 55-65% de los estudios realizados corresponden a órdenes generadas en consulta externa, y entre 40-45% del total de estudios son enviados a lectura por radiólogo.

## SERVICIO DE URGENCIAS

Destacaremos a continuación los cambios realizados por esta gerencia y su equipo directivo más relevantes de este servicio neurálgico en la prestación de servicios de salud de nuestro Hospital:

- Creación del Médico con asignación refuerzo: esta asignación ha permitido que la atención en el servicio fluya de manera dinámica asegurando atención de usuarios incluso durante la entrega de turno del servicio.
- Creación del Médico con asignación de cita prioritaria: esta asignación nos permitió asegurar la atención oportuna de los usuarios, asignados a nuestra IPS, quienes por sus condiciones clínicas no requirieron una atención directa en el servicio de urgencias, pero, que si requerían una atención ágil de sus patologías.
- Adopción de la Plataforma SIGA: esta estrategia externa brinda la oportunidad de una asignación de cita prioritaria a los usuarios que no se encuentran asignados a nuestra IPS, a través, de una plataforma digital.
- Implementación del Triage realizado por auxiliar de enfermería: esta última estrategia nos ha permitido optimizar el tiempo de calificación de triage además de ser mucho más objetivos en el mismo, evitando el uso innecesario de los recursos y el colapso del servicio de urgencias.

2017	enero	febrero	marzo	abril	mayo	junio	julio	agosto	septiembre	octubre	noviembre	diciembre
clasificados	3456	3134	3115	3178	3542	3073	3665	3328	3233	3463	3173	2899
atendidos	2903	2562	2556	2460	2744	2448	2917	2599	2552	2560	2443	2186

2018	enero	febrero	marzo	abril	mayo	junio	julio	agosto	septiembre	octubre	noviembre	diciembre
clasificados	3121	2963	3325	3349	3576	3523	3639	3519	3370	3580	3147	3324
atendidos	2294	2319	2574	2432	2538	2550	2484	2414	2500	2491	2157	2346

2019	enero	febrero	marzo	abril	mayo	junio	julio	agosto	septiembre	octubre	noviembre	diciembre
clasificados	3280	3044	3413	3110	3502	3444	3555	3498	3259	3202	3238	3321
atendidos	2167	2054	2211	2026	2238	2301	2217	2319	2033	1999	1978	1982

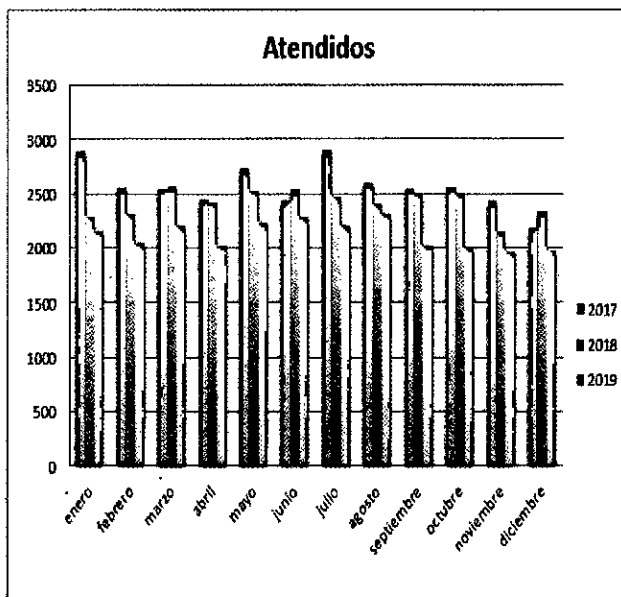
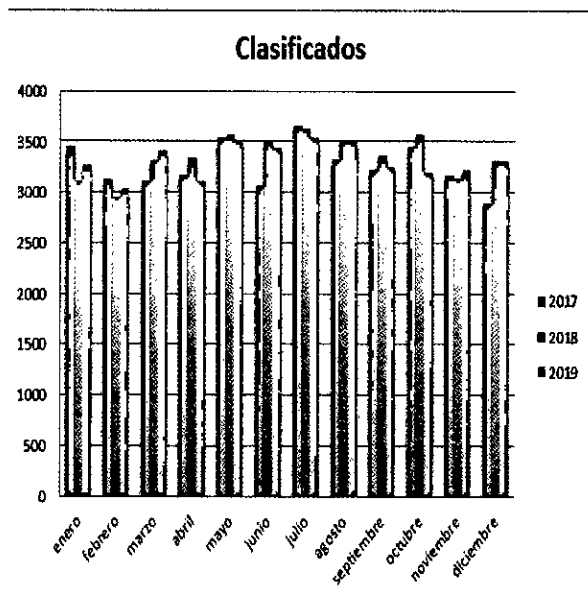

Como podemos observar en la tabla presentada, más del 55% de los usuarios atendidos en el servicio de urgencias corresponden a una clasificación de triage 3 como se evidencia a continuación.

### CLASIFICACION TRIAGE (%)

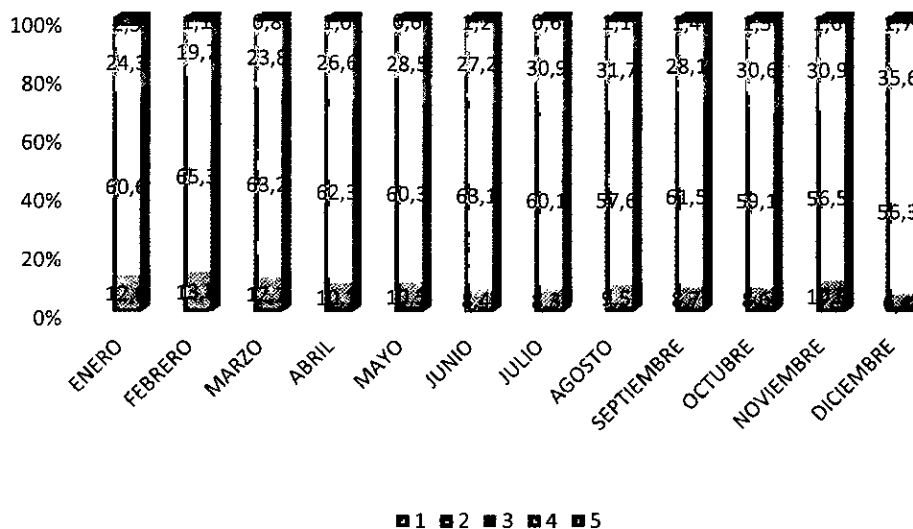

En general se ha evidenciado una optimización del recurso de la única sala de urgencias médicas con la que cuenta el municipio, dando una adecuada detección y clasificación del riesgo de los usuarios que acuden al mismo.

Se resalta el hecho que al inicio de esta Gerencia (2016) se presentaba una clasificación de triage 2 aproximada del 65% de las atenciones de urgencias y en la actualidad este porcentaje oscila el 10% de las atenciones; lo que de inmediato impacta no solo el proceso de correcta y adecuada atención sino la correcta utilización de los recursos físicos, humanos y financieros de la ESE.

### ATENCIÓN AL USUARIO SIAU

Durante los años 2016-2019, se han realizado las ejecuciones que corresponden a las actividades, de los siguientes ejes estratégicos:

- Fortalecimiento institucional
- Empoderamiento de la ciudadanía y las organizaciones sociales en salud
- Impulso a la cultura de la salud
- Control social en salud
- Gestión y garantía en salud con participación en el proceso de decisión.

Dicha política es dada por la normatividad: **Resolución 2063 de junio 9 de 2017**, Adopta la Política de Participación Social en Salud PPSS Ministerio de Salud y Protección Social, tiene por objetivo principal: Dar respuesta a problemáticas, necesidades, oportunidades, limitaciones y debilidades que afectan la participación social en salud en la perspectiva de dar cumplimiento al marco legal vigente y al cumplimiento de los derechos a la participación y a la salud.

**Implementación de la Política:** entre los años 2017 – 2019, Las instituciones del sector en el ámbito nacional y territorial deberán tener el alistamiento institucional que permita el desarrollo de la Política de Participación Social en Salud PPSS y formular los planes de acción que permitan el desarrollo de los ejes estratégicos. **En el segundo año y los siguientes**, los actores deberán evaluar el plan de acción y formularán uno nuevo a partir de la evaluación realizada. **En el cuarto año identificarán:** alcances, logros y aprendizajes.

### Plan de Socialización de Derechos y Deberes institucionales 2016-2019:

Se han implementado diferentes estrategias de socialización de derechos y deberes a través de los siguientes medios:

Brigadas de Salud:

- Presentación: profesional Trabajadora social, encuadre de las temáticas a trabajar
- Sondeo: ¿Qué tanto saben de la salud en el municipio?
- ¿Conoce los deberes y derechos en su salud?



- Presentación y explicación de las estrategias: Ciudades, Entornos y Ruralidades Saludables; Atención Primaria en Salud Renovada articulada con el control social.
- Actividad de los Deberes y Derechos (volante con sopas de letras, cuestionarios).
- Evaluación de capacitación y Encuesta de satisfacción institucional.
- Soportes y/o anexos: acta, listados de asistencia, registro fotográfico y evaluación o prueba de conocimiento.

**INDICADORES 2016-2019:**

**Tasa de Satisfacción Global:**

TASA DE SATISFACCIÓN GLOBAL							
Mes	Número de usuarios satisfechos	Total de usuarios encuestados	Resultado 2019	Resultado 2018	Resultado 2017	Resultado 2016	T.E.
Marzo	907	1.008	90	91,0	91,0	89,5	90
Junio	915	1.007	91	87,9	87,9	90,1	90
Septiembre	971	1.086	89	95,1	95,1	88,6	90
Diciembre	955	1.054	91	87,6	87,6	90,4	90
			90,1	90,4	90,4	89,7	

**Gráfico - Tasa de Satisfacción Global**

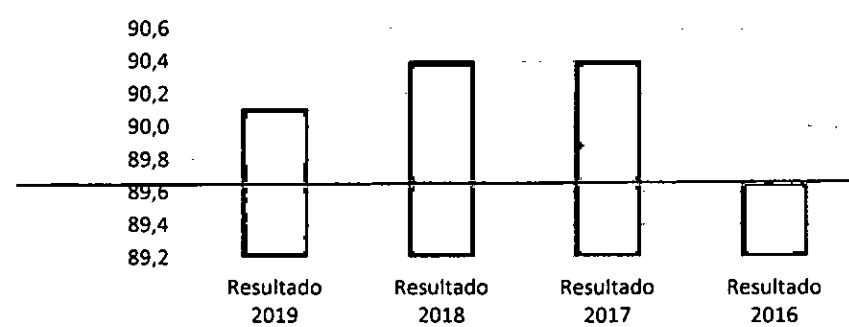

Podemos observar a partir de los resultados que se presenta en el gráfico y tabla anterior como nuestra entidad ha mejorado de manera constante en el tiempo la percepción satisfactoria de los procesos de atención por parte de nuestros usuarios.

INDICADOR: Peticiones, Quejas, Reclamos, Sugerencias y Felicitaciones

INDICADOR - OPORTUNIDAD EN LA RESPUESTA A LAS QUEJAS Y RECLAMOS							
Mes	Tiempo total de respuesta	Total PQRS recibidas	Resultado 2019	Resultado 2018	Resultado 2017	Resultado 2016	T.E
Enero	222	19	12	13	8,1	9,0	15
Febrero	229	31	7	11	6,5	6,5	15
Marzo	141	27	5	8	8,1	8,3	15
Abril	339	32	11	3	4,9	10,8	15
Mayo	189	28	7	4	5,1	7,5	15
Junio	289	47	6	9	5,5	10,1	15
Julio	201	23	9	8	4,8	10,8	15
Agosto	189	26	7	4	11,0	5,8	15
Sepmbre	201	37	5	5	7,9	11,6	15
Octubre	129	26	5	7	6,1	6,7	15
Noviembre	108	24	5	8	3,8	11,8	15
Diciembre	140	16	9	6	4,8	6,7	15
			7	7	6	9	

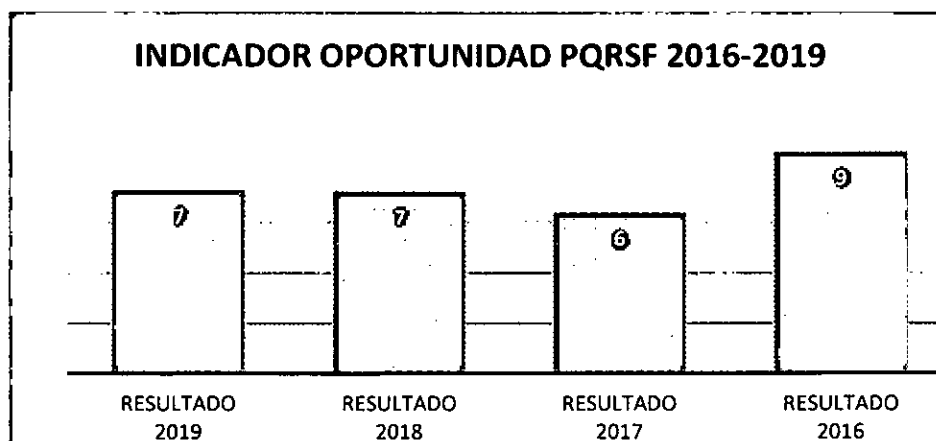



CLASIFICACIÓN PQRS - 2019	ENE	FEB	MAR	ABR	MAY	JUN	JUL	AGO	SEP	OCT	NOV	DIC	TOTAL
PETICIÓN	1	4	0	1	1	1	0	0	2	1	2	3	16
QUEJA	13	20	19	30	22	37	16	22	27	23	17	11	257
RECLAMO	1	1	1	0	0	2	1	1	3	0	1	1	12
SUGERENCIA	5	4	6	0	2	2	4	1	4	1	2	0	31
FELICITACIÓN	1	5	2	1	2	5	2	2	1	1	2	1	25
	21	34	28	32	27	47	23	26	37	26	24	16	341

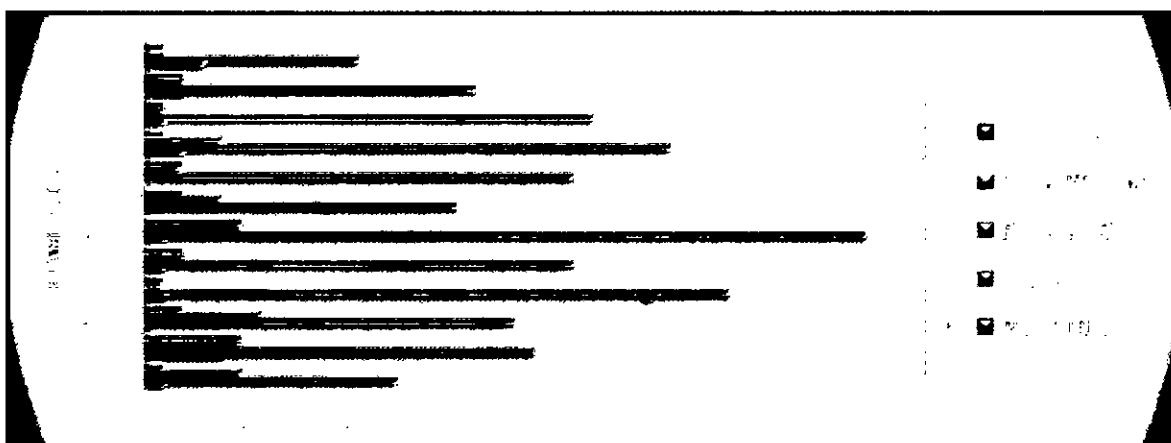

COMPARATIVO PQRS	ENE	FEB	MAR	ABR	MAY	JUN	JUL	AGO	SEP	OCT	NOV	DIC	TOTAL
2016	20	40	26	38	49	34	33	57	26	42	46	34	445
2017	26	30	28	30	33	32	22	35	27	13	12	21	235
2018	37	17	29	19	22	14	11	21	18	13	12	21	170
2019	21	34	28	32	27	47	23	26	37	26	24	16	341

COMPARATIVO  
PQRS 2016-2019

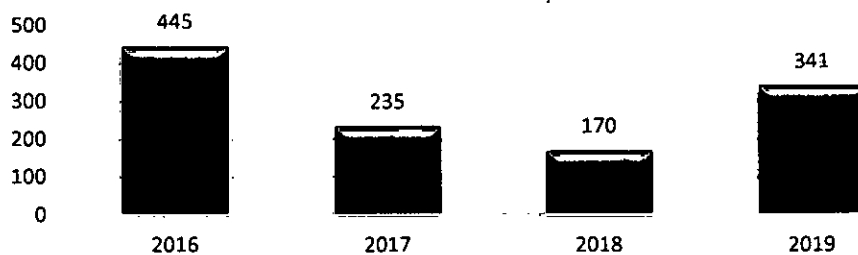

Los datos que se muestran en los gráficos anteriores destacan más allá de los números, el permanente esfuerzo que realiza nuestra ESE en pro de entablar comunicación asertiva y directa con nuestros usuarios, permitiéndoles a través de todos los canales posibles (oficina del SIAU, página Web, plataformas electrónicas, buzones, etc) que manifiesten todas sus inquietudes y sugerencias que nos han permitido durante estos cuatro años de gestión mejorar la prestación de servicios con altas estándares de calidad humana y científica.

### 3. SITUACIÓN DE LOS RECURSOS:

Detalle pormenorizado sobre la situación de los recursos, por cada una de las vigencias fiscales cubiertas por el período entre la fecha de inicio de la gestión y la fecha de retiro, separación del cargo o ratificación, así:

#### A. Recursos Financieros:

CONCEPTO	VALOR (Miles de pesos)
<b>Vigencia Fiscal Año 2016</b> Comprendida entre el día <b>01 del mes de enero y el día 31 del mes de diciembre</b>	
<b>Activo Total</b>	<b>14.110.759</b>
- Corriente	1.852.264
- No Corriente	12.258.494
<b>Pasivo Total</b>	<b>1.353.053</b>
- Corriente	1.103.390
- No Corriente	249.663

CONCEPTO	VALOR (Miles de pesos)
<b>Vigencia Fiscal Año 2017</b> Comprendida entre el día <b>01 del mes de enero y el día 31 del mes de diciembre</b>	
<b>Activo Total</b>	<b>12.582.902</b>
- Corriente	1.188.621
- No Corriente	11.394.281
<b>Pasivo Total</b>	<b>1.975.677</b>
- Corriente	1.747.813
- No Corriente	227.864

CONCEPTO	VALOR (Miles de pesos)
<b>Vigencia Fiscal Año 2018</b> Comprendida entre el día <b>01 del mes de enero y el día 31 del mes de diciembre</b>	
<b>Activo Total</b>	<b>12.019.670</b>
- Corriente	1.450.602
- No Corriente	10.569.068
<b>Pasivo Total</b>	<b>3.309.184</b>
- Corriente	3.094.543
- No Corriente	214.641

CONCEPTO	VALOR (Miles de pesos)
<b>Vigencia Fiscal Año <u>2019</u> Comprendida entre el día <u>01</u> <u>del mes de enero y el día 31 del mes de diciembre</u></b>	
<b>Activo Total</b>	<b>15.824.571</b>
- Corriente	1.442.614
- No Corriente	14.381.957
<b>Pasivo Total</b>	<b>3.262.674</b>
- Corriente	3.120.818
- No Corriente	141.855

CONCEPTO	VALOR (Miles de pesos)
<b>Vigencia Fiscal Año <u>2020</u> Comprendida entre el día <u>01</u> <u>del mes de enero y el día 29 del mes de febrero</u></b>	
<b>Activo Total</b>	<b>15.756.441</b>
- Corriente	1.331.847
- No Corriente	14.424.594
<b>Pasivo Total</b>	<b>2.817.103</b>
- Corriente	2.562.613
- No Corriente	254.490

CONCEPTO	VALOR (Miles de pesos)
<b>Vigencia Fiscal Año <u>2016</u> Comprendida entre el día <u>01</u> <u>del mes de enero y el día 31 del mes de diciembre</u></b>	
Ingresos Operacionales	6.600.452
Gastos Operacionales	2.458.854
Costo de Ventas y Operación	5.376.766
<b>Resultado Operacional</b>	<b>-1.235.168</b>
Ingresos Extraordinarios	601.524
Gastos Extraordinarios	7.495
<b>Resultado No Operacional</b>	<b>-641.139</b>
Ingresos Ejercicios Anteriores	61.403
Gastos Ejercicios Anteriores	33.256
<b>Resultado Neto</b>	<b>-612.992</b>



CONCEPTO	VALOR (Miles de pesos)
<b>Vigencia Fiscal Año 2017 Comprendida entre el día 01 del mes de enero y el día 31 del mes de diciembre</b>	
Ingresos Operacionales	7.116.820
Gastos Operacionales	3.154.837
Costo de Ventas y Operación	6.120.531
<b>Resultado Operacional</b>	<b>-2.158.548</b>
Ingresos Extraordinarios	139.945
Gastos Extraordinarios	7.943
<b>Resultado No Operacional</b>	<b>-2.026.546</b>
Ingresos Ejercicios Anteriores	9.090
Gastos Ejercicios Anteriores	130.739
<b>Resultado Neto</b>	<b>-2.148.195</b>

CONCEPTO	VALOR (Miles de pesos)
<b>Vigencia Fiscal Año 2018 Comprendida entre el día 01 del mes de enero y el día 31 del mes de diciembre</b>	
Ingresos Operacionales	8.419.429
Gastos Operacionales	2.570.656
Costo de Ventas y Operación	6.727.510
<b>Resultado Operacional</b>	<b>-878.737</b>
Ingresos Extraordinarios	130.571
Gastos Extraordinarios	13.358
<b>Resultado No Operacional</b>	<b>-761.524</b>
Ingresos Ejercicios Anteriores	7.148
Gastos Ejercicios Anteriores	1.825
<b>Resultado Neto</b>	<b>-756.200</b>

CONCEPTO	VALOR (Miles de pesos)
<b>Vigencia Fiscal Año 2019 Comprendida entre el día 01 del mes de enero y el día 31 del mes de diciembre</b>	
Ingresos Operacionales	9.713.851
Gastos Operacionales	3.279.301
Costo de Ventas y Operación	7.945.327
<b>Resultado Operacional</b>	<b>-1.510.777</b>
Ingresos Extraordinarios	1.309.242
Gastos Extraordinarios	23.935
<b>Resultado No Operacional</b>	<b>-225.470</b>
Ingresos Ejercicios Anteriores	58.874
Gastos Ejercicios Anteriores	223.349
<b>Resultado Neto</b>	<b>-389.946</b>

CONCEPTO	VALOR (Miles de pesos)
<b>Vigencia Fiscal Año 2020 Comprendida entre el día 01 del mes de enero y el día 29 del mes de febrero</b>	
Ingresos Operacionales	1.101.686
Gastos Operacionales	400.083
Costo de Ventas y Operación	820.301
<b>Resultado Operacional</b>	<b>-118.698</b>
Ingresos Extraordinarios	1.733
Gastos Extraordinarios	8.174
<b>Resultado No Operacional</b>	<b>-125.139</b>
Ingresos Ejercicios Anteriores	0
Gastos Ejercicios Anteriores	0
<b>Resultado Neto</b>	<b>-125.139</b>

#### B. Bienes Muebles e Inmuebles

CONCEPTO	VALOR (Miles de pesos)
<b>Vigencia Fiscal Año 2016 Comprendida entre el día 01 del mes de enero y el día 31 del mes de diciembre</b>	
Terrenos	714.990.376
Edificaciones	2.040.749.508
Plantas, Ductos y Túneles	342.409.139
Maquinaria y Equipo	25.276.961
Equipo Médico y Científico	498.391.984
Muebles, Enseres y Equipo de Oficina	348.126.884
Equipos de Comunicación y Computación	455.578.487
Equipo de Transporte	313.908.600
Equipo de Comedor, Cocina y Despensa	9.617.198
Depreciación Acumulada	-1.664.156.307



CONCEPTO	VALOR S.E. Hospital de Girardota (Miles de pesos)
<b>Vigencia Fiscal Año <u>2017</u> Comprendida entre el día <u>01 del mes de enero</u> y el día <u>31 del mes de diciembre</u></b>	
Terrenos	714.990.376
Edificaciones	2.040.749.508
Plantas, Ductos y Túneles	342.409.139
Maquinaria y Equipo	25.276.961
Equipo Médico y Científico	527.070.351
Muebles, Enseres y Equipo de Oficina	297.938.184
Equipos de Comunicación y Computación	455.578.487
Equipo de Transporte	313.908.600
Equipo de Comedor, Cocina y Despensa	9.617.198
Depreciación Acumulada	-1.917.965.924

CONCEPTO	VALOR (Miles de pesos)
<b>Vigencia Fiscal Año <u>2018</u> Comprendida entre el día <u>01 del mes de enero</u> y el día <u>31 del mes de diciembre</u></b>	
Terrenos	5.471.100.000
Edificaciones	4.004.500.000
Plantas, Ductos y Túneles	342.409.139
Maquinaria y Equipo	25.276.961
Equipo Médico y Científico	531.883.371
Muebles, Enseres y Equipo de Oficina	304.895.083
Equipos de Comunicación y Computación	475.896.987
Equipo de Transporte	347.854.233
Equipo de Comedor, Cocina y Despensa	9.617.198
Depreciación Acumulada	-2.087.775.326

CONCEPTO	VALOR.S.E. Hospital de Girardota (Miles de pesos)
<b>Vigencia Fiscal Año <u>2019</u> Comprendida entre el día <u>01 del mes de enero y el día 31 del mes de diciembre</u></b>	
Terrenos	11.492.680.000
Bienes Muebles en Bodega	2.343.095
Edificaciones	2.712.875.000
Plantas, Ductos y Túneles	342.409.139
Maquinaria y Equipo	25.963.761
Equipo Médico y Científico	597.331.457
Muebles, Enseres y Equipo de Oficina	365.189.006
Equipos de Comunicación y Computación	475.896.987
Equipo de Transporte	347.854.233
Equipo de Comedor, Cocina y Despensa	9.617.198
Depreciación Acumulada	-2.770.568.317

CONCEPTO	VALOR (Miles de pesos)
<b>Vigencia Fiscal Año <u>2020</u> Comprendida entre el día <u>01 del mes de enero y el día 29 del mes de febrero</u></b>	
Terrenos	11.492.680.000
Bienes Muebles en Bodega	2.343.095
Edificaciones	2.712.875.000
Plantas, Ductos y Túneles	342.409.139
Maquinaria y Equipo	25.963.761
Equipo Médico y Científico	597.331.457
Muebles, Enseres y Equipo de Oficina	365.189.006
Equipos de Comunicación y Computación	475.896.987
Equipo de Transporte	347.854.233
Equipo de Comedor, Cocina y Despensa	9.617.198
Depreciación Acumulada	-2.801.028.387

Nota: Adjunte relación de inventarios y responsables.

#### 4. PLANTA DE PERSONAL:

Detalle de la planta de personal de la Entidad.

CONCEPTO	TOTAL NÚMERO DE CARGOS DE LA PLANTA	NÚMERO DE CARGOS PROVISTOS	NÚMERO DE CARGOS VACANTES
<b>Cargos de libre nombramiento y remoción:</b>			
* A la fecha de inicio de la gestión	2	2	0
* A la fecha de retiro			
Separación del cargo o ratificación	2	2	0
Variación porcentual	0%		
<b>Cargos de Carrera Administrativa:</b>			
* A la fecha de inicio de la gestión	79	79	0
* A la fecha de retiro	73	73	2
Variación porcentual	-7.6%		

**Nota:** se suprimieron además 4 cargos de periodo (3 médicos de servicio social obligatorio y 1 de control interno), y 1 trabajador oficial (conductor). Total 11 cargo suprimidos.

#### 5. PROGRAMAS, ESTUDIOS Y PROYECTOS:

Relacione por cada una de las vigencias fiscales cubiertas por el período entre la fecha de inicio de la gestión y la fecha de retiro o ratificación, todos y cada uno de los programas, estudios y proyectos que se hayan formulado para el cumplimiento misional de la entidad.

DENOMINACIÓN	DESCRIPCIÓN	ESTADO		VALOR ASIGNADO (Millones de Pesos)
		EJECUTADO (Marque "X")	EN EJECUCIÓN (Marque "X")	
<b>Vigencia Fiscal Año 2016 Comprendida entre el día 01 del mes enero y el día 31 del mes Diciembre</b>				
<b>ESTRATEGIA DE ATENCIÓN PRIMARIA EN SALUD (APS)- PLAN DE INTERVENCIONES COLECTIVAS (PIC).</b>	Actividades enfocadas en la salud pública, fortalecimiento, promoción, prevención, Visitas, Capacitaciones, Talleres, Conformación de Grupos Caracterizaciones, Investigaciones	X		<b>527.973.256</b>

DENOMINACIÓN	DESCRIPCIÓN	ESTADO		VALOR ASIGNADO (Millones de Pesos)
		EJECUTADO (Marque "X")	EN EJECUCIÓN (Marque "X")	
<b>Vigencia Fiscal Año 2017 Comprendida entre el día 01 del mes enero y el día 31 del mes Diciembre</b>				
<b>ESTRATEGIA DE ATENCIÓN PRIMARIA EN SALUD (APS)- PLAN DE INTERVENCIONES COLECTIVAS (PIC).</b>	Actividades enfocadas en la salud pública, fortalecimiento, promoción, prevención, Visitas, Capacitaciones, Talleres, Conformación de Grupos Caracterizaciones, Investigaciones	X		527.873.762
<b>PROGRAMA DISCAPACIDAD</b>	Coordinar acciones y procesos en desarrollo y fortalecimiento del programa de discapacidad, enfocados en salud, promoción, defensa y restitución de los derechos y beneficios de la población con discapacidad y sus familias, del municipio de Girardota.	X		450.000.000

DENOMINACIÓN	DESCRIPCIÓN	ESTADO		VALOR ASIGNADO (Millones de Pesos)
		EJECUTADO (Marque "X")	EN EJECUCIÓN (Marque "X")	
<b>Vigencia Fiscal Año 2018 Comprendida entre el día 01 del mes enero y el día 31 del mes Diciembre</b>				
<b>ESTRATEGIA DE ATENCIÓN PRIMARIA EN SALUD (APS)- PLAN DE INTERVENCIONES COLECTIVAS (PIC).</b>	Actividades enfocadas en la salud pública, fortalecimiento, promoción, prevención, Visitas, Capacitaciones, Talleres, Conformación de Grupos Caracterizaciones, Investigaciones	X		<b>603.363.040</b>
<b>PROGRAMA DISCAPACIDAD</b>	Coordinar acciones y procesos en desarrollo y fortalecimiento del programa de discapacidad, enfocados en salud, promoción, defensa y restitución de los derechos y beneficios de la población con discapacidad y sus familias, del municipio de Girardota.	X		<b>70.000.000</b>
<b>PROGRAMA BUEN COMIENZO (GOBERNACIÓN DE ANTIOQUIA)</b>	Realizar acciones conjuntas para brindar atención integral a la primera infancia bajo las modalidades de familias del municipio de Girardota.	X		<b>635.573.345</b>

DENOMINACIÓN	DESCRIPCIÓN	ESTADO		VALOR ASIGNADO (Millones de Pesos)
		EJECUTADO (Marque "X")	EN EJECUCIÓN (Marque "X")	
<b>Vigencia Fiscal Año 2019 Comprendida entre el día 01 del mes enero y el día 31 del mes Diciembre</b>				
<b>ESTRATEGIA DE ATENCIÓN PRIMARIA EN SALUD (APS)- PLAN DE INTERVENCIONES COLECTIVAS (PIC).</b>	Actividades enfocadas en la salud pública, fortalecimiento, promoción, prevención, Visitas, Capacitaciones, Talleres, Conformación de Grupos Caracterizaciones, Investigaciones	X		<b>728.230.714</b>
<b>PROGRAMA DISCAPACIDAD</b>	Coordinar acciones y procesos en desarrollo y fortalecimiento del programa de discapacidad, enfocados en salud, promoción, defensa y restitución de los derechos y beneficios de la población con discapacidad y sus familias, del municipio de Girardota.	X		<b>14.000.000</b>
<b>PROGRAMA BUEN COMIENZO (GOBERNACIÓN DE ANTIOQUIA)</b>	Realizar acciones conjuntas para brindar atención integral a la primera infancia bajo las modalidades de familias del municipio de Girardota.	X		<b>1.772.115.120</b>

DENOMINACIÓN	DESCRIPCIÓN	ESTADO		VALOR ASIGNADO (Millones de Pesos)
		EJECUTADO (Marque "X")	EN EJECUCIÓN (Marque "X")	
<b>Vigencia Fiscal Año 2020 Comprendida entre el día 01 del mes enero y el día 31 del mes Marzo</b>				
<b>ESTRATEGIA DE ATENCIÓN PRIMARIA EN SALUD (APS)- PLAN DE INTERVENCIONES COLECTIVAS (PIC).</b>	Actividades enfocadas en la salud pública, fortalecimiento, promoción, prevención, Visitas, Capacitaciones, Talleres, Conformación de Grupos Caracterizaciones, Investigaciones		X	<b>559.494.817</b>





<b>PROGRAMA DISCAPACIDAD</b>	Coordinar acciones y procesos en desarrollo y fortalecimiento del programa de discapacidad, enfocados en salud, promoción, defensa y restitución de los derechos y beneficios de la población con discapacidad y sus familias, del municipio de Girardota.		X	<b>518.500.000</b>
<b>PROGRAMA DE LA UAI</b>	Realizar acciones conjuntas para brindar atención integral a la primera infancia bajo las modalidades de familias del municipio de Girardota.		X	<b>390.000.000</b>
<b>COVID-19</b>	Coordinación, prevención y mitigación de la emergencia sanitaria causada por el covid-19, tratando las posibles afecciones a la población del municipio de Girardota.		X	<b>246.128.807</b>

**6. OBRAS PÚBLICAS**

OBJETO DE LA OBRA PÚBLICA	NOMBRE O RAZÓN SOCIAL DEL CONTRATISTA	NOMBRE O RAZÓN SOCIAL DEL INTERVENTOR	ESTADO		VALOR EJECUTADO (Miles de Pesos)	OBSERVACIONES
			EJECUTADA (Marque "x")	EN PROCESO (Marque "x")		
Vigencia Fiscal Año <b>2016</b> Comprendida entre el día <b>15 del mes de junio</b> y el día <b>31 del mes de diciembre</b>						
Remodelación de Archivo Clínico, Bodega y Cuarto para Empleados de la ESE	PRODIARCO	DAIRO ALBERTO ALZATE ARIAS	X		27.196.752	

## 7. EJECUCIONES PRESUPUESTALES:

## PRESUPUESTO DE INGRESOS

INGRESOS			
CONCEPTO DEL INGRESO	VALOR PRESUPUESTADO (Miles de Pesos)	VALOR RECAUDADO (Miles de Pesos)	PORCENTAJE DE RECAUDO
Vigencia Fiscal Año <b>2016</b> Comprendida entre el día <b>01</b> del mes de enero y el día <b>31</b> del mes de diciembre			
Disponibilidad Inicial	370.777	370.777	100%
Ingresos Corrientes	6.821.958	6.532.164	96%
Ingresos de Capital	734.140	291.366	40%

INGRESOS			
CONCEPTO DEL INGRESO	VALOR PRESUPUESTADO (Miles de Pesos)	VALOR RECAUDADO (Miles de Pesos)	PORCENTAJE DE RECAUDO
Vigencia Fiscal Año <b>2017</b> Comprendida entre el día <b>01</b> del mes de enero y el día <b>31</b> del mes de diciembre			
Disponibilidad Inicial	249.469	249.469	100%
Ingresos Corrientes	8.685.067	8.530.239	98%
Ingresos de Capital	279.923	294.438	105%

INGRESOS			
CONCEPTO DEL INGRESO	VALOR PRESUPUESTADO (Miles de Pesos)	VALOR RECAUDADO (Miles de Pesos)	PORCENTAJE DE RECAUDO
Vigencia Fiscal Año <b>2018</b> Comprendida entre el día <b>01</b> del mes de enero y el día <b>31</b> del mes de diciembre			
Disponibilidad Inicial	269.303	269.303	100%
Ingresos Corrientes	10.340.536	10.032.405	97%
Ingresos de Capital	310.980	315.502	101%

<b>INGRESOS</b>			
<b>CONCEPTO DEL INGRESO</b>	<b>VALOR PRESUPUESTADO (Miles de Pesos)</b>	<b>VALOR RECAUDADO (Miles de Pesos)</b>	<b>PORCENTAJE DE RECAUDO</b>
Vigencia Fiscal Año <b>2019</b> Comprendida entre el día <b>01 del mes de enero y el día 31 del mes de diciembre</b>			
Disponibilidad Inicial	304.870	304.870	100%
Ingresos Corrientes	13.308.699	10.153.595	76%
Ingresos de Capital	754.741	1.298.272	172%

<b>INGRESOS</b>			
<b>CONCEPTO DEL INGRESO</b>	<b>VALOR PRESUPUESTADO (Miles de Pesos)</b>	<b>VALOR RECAUDADO (Miles de Pesos)</b>	<b>PORCENTAJE DE RECAUDO</b>
Vigencia Fiscal Año <b>2020</b> Comprendida entre el día <b>01 del mes de enero y el día 29 del mes de febrero</b>			
Disponibilidad Inicial	208.862	208.862	100%
Ingresos Corrientes	10.145.775	999.298	10%
Ingresos de Capital	150.700	3.537	2%

#### **PRESUPUESTO DE GASTOS**

<b>GASTOS</b>			
<b>CONCEPTO</b>	<b>VALOR PRESUPUESTADO (Miles de Pesos)</b>	<b>VALOR EJECUTADO (Miles de Pesos)</b>	<b>PORCENTAJE DE EJECUCIÓN</b>
Vigencia Fiscal Año <b>2016</b> Comprendida entre el día <b>01 del mes de enero y el día 31 del mes de diciembre</b>			
Funcionamiento	6.266.893	6.073.340	97%
Operación Comercial y Prestación de Servicios	804.246	742.446	92%
Servicio de la Deuda	0	0	0%
Inversión	855.735	672.172	79%



GASTOS			
CONCEPTO	VALOR PRESUPUESTADO (Miles de Pesos)	VALOR EJECUTADO (Miles de Pesos)	PORCENTAJE DE EJECUCIÓN
Vigencia Fiscal Año <b>2017</b> Comprendida entre el día <b>01</b> del mes de enero y el día <b>31</b> del mes de diciembre			
Funcionamiento	7.557.066	7.278.372	96%
Operación Comercial y Prestación de Servicios	969.082	898.133	93%
Servicio de la Deuda	0	0	0%
Inversión	688.310	576.218	84%

GASTOS			
CONCEPTO	VALOR PRESUPUESTADO (Miles de Pesos)	VALOR EJECUTADO (Miles de Pesos)	PORCENTAJE DE EJECUCIÓN
Vigencia Fiscal Año <b>2018</b> Comprendida entre el día <b>01</b> del mes de enero y el día <b>31</b> del mes de diciembre			
Funcionamiento	8.465.840	8.075.638	95%
Operación Comercial y Prestación de Servicios	1.242.338	1.155.593	93%
Servicio de la Deuda	0	0	0%
Inversión	1.212.641	1.098.724	91%

GASTOS			
CONCEPTO	VALOR PRESUPUESTADO (Miles de Pesos)	VALOR EJECUTADO (Miles de Pesos)	PORCENTAJE DE EJECUCIÓN
Vigencia Fiscal Año <b>2019</b> Comprendida entre el día <b>01</b> del mes de enero y el día <b>31</b> del mes de diciembre			
Funcionamiento	10.737.305	9.912.173	92%
Operación Comercial y Prestación de Servicios	1.687.092	1.289.543	76%
Servicio de la Deuda	20.000	11.865	59%
Inversión	1.923.912	1.754.002	91%

<b>GASTOS</b>			
<b>CONCEPTO</b>	<b>VALOR PRESUPUESTADO (Miles de Pesos)</b>	<b>VALOR EJECUTADO (Miles de Pesos)</b>	<b>PORCENTAJE DE EJECUCIÓN</b>
Vigencia Fiscal Año <b>2020</b> Comprendida entre el día <b>01 del mes de enero y el día 29 del mes de febrero</b>			
Funcionamiento	9.193.562	3.519.248	38%
Operación Comercial y Prestación de Servicios	1.049.338	697.082	66%
Servicio de la Deuda	25.000	5.451	22%
Inversión	237.437	214.924	91%

### 8. CONTRATACIÓN:

Relacione por cada una de las vigencias fiscales cubiertas por el período entre la fecha de inicio de la gestión y la fecha de retiro o ratificación, el número de contratos en proceso y ejecutados de acuerdo con los objetos contractuales (prestación de servicios, adquisición de bienes, suministro, mantenimiento, asesorías, consultorías, concesiones, Fiducias, etc.) y modalidades de contratación (No incluya los contratos de obra pública reportados en el punto 6 de la presente Acta de Informe de Gestión).

<b>CONTRATACIÓN DEL 15 DE JUNIO DE 2016 HASTA EL 31 DE DICIEMBRE DE 2016 PRESTACIÓN DE SERVICIOS</b>				
<b>MODALIDAD DE CONTRATACIÓN</b>	<b>OBJETO</b>	<b>VALOR CONTRATO</b>	<b>N° DE CONTRATOS EN PROCESO</b>	<b>N° DE CONTRATOS EJECUTADOS</b>
DIRECTA	Servicio de lectura y transcripción por tele radiología.	20.000.000		2
DIRECTA	SERVICIO DE ASESORIA JURÍDICA	17.010.000		1
DIRECTA	SERVICIO DE VIGILANCIA Y ASEO, COMUNICACIÓN SOCIAL, MEDICINA GENERAL	139.315.014		1
DIRECTA	ASESORIA CONTABLE	24.000.000		1
DIRECTA	SERVICIO DE DOSIMETRIA PERSONAL	864.000		1
DIRECTA	SERVICIO DE LAVADO DE ROPA HOSPITALARIOA	5.345.040		1
DIRECTA	SERVICIO DE ASESORIA DE CALIDAD	16.692.000		1
DIRECTA	SERVICIO DE MANTENIMIENTO DE EQUIPOS BIOMEDICOS Y	11.318.736		1



	SUMINISTRO DE MATERIALES			
DIRECTA	SERVICIO DE MANTENIMIENTO DE EQUIPOS DE COMPUTO, DEL SOFTWARE, CALL CENTER, ETC.	97.440.000		2
DIRECTA	SERVICIO DE RECOLECCION DE RESIDUOS HOSPITALARIOS	8.000.000		1
DIRECTA	MANTENIMIENTO DE VEHICULOS Y SUMINISTR DE MATERIALES	9.637.720		2
DIRECTA	SERVICIO DE FISIOTERAPEUTA	39.439.557		1
DIRECTA	SERVICIO DE AUXILIAR DE ENFERMERIA EN EL PROGRAMA DE APS	7.182.000		1
DIRECTA	INTERVENTORÍA PARA LA REMODELACIÓN DEL ARCHIVO CLÍNICO, BODEGA Y CUARTO PARA EMPLEADOS DE LA E.S.E.	2.500.000		1
DIRECTA	MANTENIMIENTO DE XENCO	21.900.800		1
DIRECTA	CONSULTA DE OPTOMETRIA	7.787.000		1
DIRECTA	SERVICIO DE GESIS EN EL PROGRAMA DE APS	3.650.000		1
DIRECTA	SERVICIO DE REALIZACION DE ENCUESTAS	3.420.000		1
DIRECTA	SERVICIO DE OBRAS DE TEATRO	16.000.000		1
DIRECTA	SERVICIO DE APOYO DE PERSONAL ADMINISTRATIVO Y/O ASISTENCIAL	110.000.000		1
DIRECTA	CONSULTA DE FONOAUDILOGÍA	2.500.000		1
DIRECTA	SERVICIO DE CAPACITACION AL PERSONAL ASISTENCIAL	13.673.822		1
DIRECTA	SERVICIO DE REEMPLAZO DE INCAPACIDAD EN EL AREA DE SISTEMAS DE INFORMACIÓN	2.000.000		1
DIRECTA	SERVICIO DE RAYOS X	1.020.006		1

DIRECTA	servicio de reinstalación del sistema de rayos X y cambio de lámpara referencia SKOOO531 SK FOR ERASE LED ASSY – VITA.	2.227.200		1
DIRECTA	SERVICIO DE ELABORACION Y PRESENTACION DE PROYECTOS	1.465.000		1
DIRECTA	PARAMETRIZACION DEL CUADRO DE TURNOS	2.500.000		1
DIRECTA	MANTENIMIENTO AIRE ACONDICIONADO, PLANTA ELÉCTRICA Y UP	3.618.400		1
DIRECTA	VISITAS DOMICILIARIAS PARA ASESORIAS DE LACTANCIA MATERNA	2.700.000		1
DIRECTA	SERVICIO DE FUMIGACION	1.090.400		1
DIRECTA	SERVICIO DE PERIFONEO	200.000		1
DIRECTA	servicio de transporte	10.960.000		2
DIRECTA	SERVICIO DE CURSO CODIGO FUCSIA	1.859.995		1
DIRECTA	SERVICIO DE ASESORIA ESTRUCTURA EPS SURA	681.616		1
DIRECTA	SERVICIO DE SONIDO	2.000.000		1
DIRECTA	SERVICIO DE JARDINERÍA	1.000.000		1
DIRECTA	SERVICIO DE ALIMENTACION Y ESTADÍA	13.499.731		1
DIRECTA	SERVICIO DE CUÑAS	1.486.000		1
DIRECTA	SERVICIO DE TRANSPORTE DE AMBULANCIA	66.500.000		1
<b>TOTAL</b>			<b>0</b>	<b>43</b>
<b>CONTRATACIÓN DEL 15 DE JUNIO DE 2016 HASTA EL 31 DE DICIEMBRE DE 2016</b>				
<b>SUMINISTROS</b>				
DIRECTA	SUMINISTRO DE ALIMENTACION	12.982.300		5
DIRECTA	DOTACION DE PERSONAL	13.973.000		1
DIRECTA	SUMISTR DE OXIGENO Y ARRIENDO DE CILINDROS	15.000.000		1

MENOR CUANTIA SIN FORMALIDADES	SUMINISTRO DE MEDICAMENTOS Y MATERIAL MEDICO QUIRURGICO	117.397.944		1
DIRECTA	SUMINISTRO DE MEDICAMENTOS Y MATERIAL MEDICO QUIRURGICO	41.280.000		2
DIRECTA	SUMINISTRO DE EQUIPO BIOMEDICO	23.328.760		1
MENOR CUANTIA SIN FORMALIDADES	SUMINISTRO DE MATERIAL DIDACTICO	37.000.000		1
DIRECTA	SUMINISTRO DE MATERIALES PARA EL MANTENIMIENTO CORRECTIVO	13.863.334		1
DIRECTA	SUMINISTRO DE INSUMOS DE PAPELERIA Y ASEO	24.990.000		2
DIRECTA	SUMINISTRO DE PROTECTOR DE SOFTWARE	6.264.232		1
DIRECTA	suministro a la E.S.E., materiales para el mantenimiento locativo.	761.298		1
DIRECTA	SUMINISTRO DE BATAS QUIRURGICAS Y DE PACIENTES	1.294.600		1
DIRECTA	SUMINISTRO DE MATERIAL DE LABORATORIO	23.700.000		2
DIRECTA	SUMINISTRO DE MATERIAL DE ODONTOLOGIA	63.000.000		4
DIRECTA	suministro de café	650.000		1
DIRECTA	SUMINISTRO DE INSUMOS DE CAFETERIA Y DESECHABLES	2.300.000		1
DIRECTA	SUMINISTRO DE COMBUSTIBLE	6.494.458		1
DIRECTA	SUMINISTRO DE MARCOS Y VIDRIO	604.500		1
DIRECTA	SUMINISTRO DE MATERIALES PARA EL MANTENIMIENTO LOCATIVO	2.300.000		1
DIRECTA	SUMINISTRO DE REPUESTOS DE VEHICULOS	667.235		1
DIRECTA	SUMINISTRO DE PAPELERIA PRE-IMPRESA	802.000		1



DIRECTA	SUMINISTRO DE MATERIAL MEDICO QUIRURGICO	5.000.000		
DIRECTA	SUMINISTRO DE MEDICAMENTOS	7.000.000		1
<b>TOTAL</b>			<b>0</b>	<b>33</b>
<b>CONTRATACIÓN DEL 15 DE JUNIO DE 2016 HASTA EL 31 DE DICIEMBRE DE 2016 COMPRAVENTA</b>				
DIRECTA	VENTA DE BIENES QUE SE DIERON DE BAJA	11.681.497		1
DIRECTA	COMPRAVENTA MEDICAMENTOS Y MATERIAL MEDICO QUIRURGICO	1.000.000		1
<b>TOTAL</b>			<b>0</b>	<b>2</b>
<b>CONTRATACIÓN DEL 15 DE JUNIO DE 2016 HASTA EL 31 DE DICIEMBRE DE 2016 ARRENDAMIENTOS</b>				
DIRECTA	ARRENDAMIENTO CAFETERIA (INGRESOS PARA LA E.S.E)	3.531.000		1
DIRECTA	ARRENDAMIENTO DE IMPRESORAS, FOTOCOPIADORAS Y RECARGA DE TONER	11.000.000		1
DIRECTA	ARRENDAMIENTO SERVIDOR	6.960.950		1
<b>TOTAL</b>			<b>0</b>	<b>3</b>

<b>CONTRATACIÓN DEL 01 DE ENERO DE 2017 HASTA EL 31 DE DICIEMBRE DE 2017 PRESTACIÓN DE SERVICIOS</b>				
MODALIDAD DE CONTRATACIÓN	OBJETO	VALOR CONTRATO	Nº DE CONTRATOS EN PROCESO	Nº DE CONTRATOS EJECUTADOS
DIRECTA	SERVICIO DE SUMINISTRO DE PERSONAL ADMINISTRATIVO Y/O ASISTENCIAL	973.144.148		3
DIRECTA	SERVICIO DE ASESORIA JURÍDICA	36.061.200		1
DIRECTA	ASESORIA CONTABLE	51.880.000		1
DIRECTA	SERVICIO DE ASESORIA DE CALIDAD	33.600.000		1
DIRECTA	Servicio de lectura y transcripción por tele radiología.	25.319.545		2
DIRECTA	SERVICIO DE PROCESAMIENTO DE MUESTRAS	16.000.000		1
DIRECTA	SERVICIO DE MANTENIMIENTO DE	20.523.217		1

	EQUIPOS BIOMEDICOS Y SUMINISTRO DE MATERIALES		
DIRECTA	SERVICIO DE ORTODONCIA	85.135.000	4
DIRECTA	SERVICIO DE CIRUGIA ORAL	22.300.000	2
DIRECTA	SERVICIO DE PERIODONCIA	13.750.000	2
DIRECTA	SERVICIO DE ENDODONCIA	18.700.000	2
DIRECTA	SERVICIO DE REHABILITACION ORAL	42.800.000	2
DIRECTA	SERVICIO DE ODONTOPEDIATRIA	18.100.000	2
DIRECTA	SERVICIO DE GINECOLOGIA	16.100.000	1
DIRECTA	SERVICIO DE REPRESENTACION JUDICIAL	28.069.680	2
DIRECTA	SERVICIO DE MANTENIMIENTO DE EQUIPOS DE COMPUTO Y DEMAS	100.245.600	2
DIRECTA	SERVICIO DE OPTOMETRIA	7.000.000	1
DIRECTA	SERVICIO DE ACOMPAÑAMIENTO EN CONVENIO INTERADMINISTRATIVO 002-2017	19.800.000	2
DIRECTA	SERVICIO DE FISIOTERAPIA EN CONVENIO INTERADMINISTRATIVO 002-2017	25.300.000	2
DIRECTA	SERVICIO DE APOYO TECNICO EN CONVENIO INTERADMINISTRATIVO 002-2017	35.200.000	4
DIRECTA	SERVICIO DE REVISORIA FISCAL	19.184.000	1
DIRECTA	SERVICIO DE APOYO TEPERATIVO Y LOGISTICO EN CONVENIO INTERADMINISTRATIVO 002-2017	7.530.000	1
DIRECTA	SERVICIO DE GESTION DE SANEAMIENTO DE LOTE DE LA E.S.E.	16.000.000	1
DIRECTA	OTORGAMIENTO DE LICENCIA	125.963.416	1
DIRECTA	SERVICIO DE AUXILIAR DE ENFERMERIA EN APS	74.884.930	7
DIRECTA	SERVICIO DE TRABAJADORA SOCIAL EN APS	20.947.315	1
DIRECTA	SERVICIO DE PSICOLOGIA EN APS	20.700.000	1
DIRECTA	SERVICIO DE NUTRICION EN APS	38.066.700	2
DIRECTA	SERVICIO DE AUDITORIA MEDICA	28.000.000	2
DIRECTA	TERCERIZACION DE LABORATORIO	110.000.000	2
DIRECTA	ASESORIA DE COSTOS	15.840.000	1

DIRECTA	SERVICIO DE CAPACITACIÓN	60.000.000		
DIRECTA	CAPACITACION Y ASESORIA EN EL PROGRAMA DE DISCAPACIDAD	50.000.000		1
DIRECTA	SERVICIO DE COORDINACION EN CONVENIO INTERADMINISTRATIVO 002-2017	11.700.000		1
DIRECTA	SERVICIO DE ARRENDAMIENTO DE TUBO DE RAYOS X	16.263.325		1
DIRECTA	SERVICIO DE TRANSPORTE EN EL PROGRAMA DE DISCAPACIDAD	30.666.668		1
DIRECTA	SERVICIO DE APOYO OPERATIVO Y LOGISTICO EN CONVENIO INTERADMINISTRATIVO 002-2017	6.275.000		1
DIRECTA	SERVICIO DE TRANSPORTE EN EL PROGRAMA DE APS	25.000.000		1
DIRECTA	SERVICIO DE PROMOCION Y PREVENCION DE SALUD VISUAL EN EL PROGRAMA DE DISCAPACIDAD	20.000.000		1
DIRECTA	SERVICIOS DE IMPLEMENTACIÓN EN SALUD OCUPACIONAL	8.800.000		1
DIRECTA	SERVICIO DE DOSIMETRIA PERSONAL	1.320.000		2
DIRECTA	SERVICIO DE RECOLECCIÓN DE RESIDUOS	8.000.000		2
DIRECTA	SERVICIO DE LAVADO DE ROPA HOSPITALARIA	11.000.000		1
DIRECTA	MANTENIMIENTO DE AIRES, UPS Y PLANTA ELÉCTRICA	10.340.384		1
DIRECTA	CARACTERIZACION DE AGUAS	2.201.500		1
DIRECTA	SERVICIO DE INSTALACION DE SOFTWARE AL EQUIPO DE RAYOS X	571.200		1
DIRECTA	SERVICIO DE MANTENIMIENTO DE VEHICULOS	24.000.000		2
DIRECTA	SERVICIO DE CONTROL A EQUIPO DE RAYOS X DE ODONTOLOGIA	680.000		1
DIRECTA	SERVICIO DE AVALUO DE LOTE	1.785.000		1
DIRECTA	SERVICIO DE HOSTING Y DOMINIO	547.400		1
DIRECTA	SERVICIO DE TRANSPORTE	20.000.000		1
DIRECTA	SERVICIO DE LOGISTICA EN EL CUMPLEAÑOS DE LA E.S.E.	3.395.000		1



DIRECTA	MANTENIMIENTO ZONAS VERDES	10.000.000		
DIRECTA	ADECUACION DE SEDE DE DISCAPACIDAD	8.484.700		1
DIRECTA	SERVICIO DE RECREACION, ESPACIO Y ALIMENTACION EN EL PROGRAMA DE BIENESTAR SOCIAL	8.584.000		3
DIRECTA	SERVICIO DE TRASNPORTE APS Y BUEN COMIENZO	20.000.000		1
DIRECTA	ACCESO DE TRANSPORTE PARA DISCAPACITADOS	16.000.000		2
DIRECTA	SERVICIO DE OPTOMETRIA POR PRESUPUESTO PARTICIPATIVO	2.670.000		1
DIRECTA	SERVICIO DE CONFORMACION DE GRUPO DE DANZAS CON LAS PERSONAS EN CONDICIÓN DE DISCAPACIDAD	8.640.000		1
DIRECTA	SERVICIO DE MANTENIMIENTO DE EQUIPOS DE AYUDAS TÉCNICAS PARA DISCAPACIDAD	10.000.000		1
DIRECTA	SERVICIO DE AJUSTE PRESUPUESTAL AL PROYECTO DE INFRAESTRUCTURA	6.545.000		1
DIRECTA	SERVICIO DE CLASES DE DEPORTES A LOS DISCAPACITADOS	20.480.000		1
DIRECTA	SERVICIO DE LOGISTICA PARA EVENTO "CIUDAD CARDIOPROTEGIDA"	6.511.085		1
DIRECTA	SERVICIO DE IMPRESIONES PARA PUBLICIDAD DEL EVENTO "CIUDAD CARDIOPROTEGIDA"	7.416.000		1
DIRECTA	SERVICIO DE FUMIGACION "PRESUPUESTO PARTICIPATIVO"	2.670.000		1
DIRECTA	SERVICIO DE FUMIGACION	3.498.600		1
DIRECTA	SERVICIO DE MANTENIMIENTO DE EQUIPO DE RAYOS X	5.117.000		1
DIRECTA	ADECUACION LOCATIVA DE PINTURA Y CIELO RASO EN LA E.S.E.	20.000.000		1
DIRECTA	SERVICIO DE CALIBRACION DE EQUIPOS BIOMEDICOS	11.156.250		1
DIRECTA	SERVICIO DE LOGISTICA PARA EVENTOS POR PRESUPUESTO PARTICIPATIVO	20.000.000		1



DIRECTA	SERVICIO DE MANTENIMIENTO DE LAS ZONAS VERDES DE LA E.S.E.	3.791.480		
DIRECTA	SERVICIO DE MANTENIMIENTO DE NEVERAS	1.643.568		1
DIRECTA	SERVICIO DE REPARACION DE EQUIPO DE RAYOS X	6.188.000		1
DIRECTA	ADECUACION DE CUARTO DE GASES	10.000.000		1
DIRECTA	SERVICIO DE TALLERES ARTISTICOS EN EL PROGRAMA DE DISCAPACIDAD	8.250.000		1
DIRECTA	REPARACION DE BARRA MANIFOLD DE OXIGENO	799.680		1
DIRECTA	SERVICIO DE LOGISTICA PARA EVENTO DEL PROGRAMA DE DISCAPACIDAD	4.486.300		1
DIRECTA	SERVICIO DE SANEAMIENTO DE LOTE	8.000.000		2
DIRECTA	SERVICIO DE LOGISTICA Y TRANSPORTE PARA SALIDA A LA E.S.E. HOSPITAL AGUA DE DIOS	3.808.000		1
DIRECTA	SERVICIO DE SALUD OCUPACIONAL APS	12.086.673		2
DIRECTA	CAPACITACION DE LACTANCIA MATERNA	3.800.000		1
DIRECTA	SERVICIO DE MANTENIMIENTO Y REVARGA DE EXTINTORES	953.000		1
DIRECTA	SERVICIO DE LOGISTICA Y TRANSPORTE PARA SALIDA DEL COMITÉ DE REHABILITACION DE ANTIOQUIA DE DISCAPACIDAD	5.033.550		1
DIRECTA	SERVICIO DE LOGISTICA PARA EVENTO DE BIENESTAR SOCIAL	1.884.000		1
DIRECTA	ACOMPANIAMIENTO LOGISTICO DE CAMPAÑAS PEDAGOGICAS DE LA POLVORA	21.000.000		1
DIRECTA	SERVICIO ATENCION DE NIÑOS DE BUEN COMIENZO	11.545.413		1
DIRECTA	SERVICIO DE COORDINACION EN EL PROGRAMA DE BUEN COMIENZO	672.300		1
DIRECTA	acompañamiento logístico en el desarrollo de la actividad de cierre de la semana de la discapacidad.	18.389.268		1
DIRECTA	APOYO LOGISTICO PARA FIESTA DE NAVIDAD	11.305.722		1

CONTRATACIÓN DEL 01 DE ENERO DE 2017 HASTA EL 31 DE DICIEMBRE DE 2017				
SUMINISTROS				
DIRECTA	SUMINISTRO DE ALIMENTACION PARA PACIENTES HOSPITALIZADOS	21.300.000		2
MENOR CUANTIA SIN FORMALIDADES	SUMINISTRO DE INSUMOS DE PAPELERIA, ASEO, CAFETÍN Y DESECHABLES	109.000.000		2
MENOR CUANTIA SIN FORMALIDADES	SUMINISTRO DE MEDICAMENTOS Y METEIRAL MEDICO QUIRURGICO	294.804.000		3
DIRECTA	SUMINISTRO DE INSUMOS DE PAPELERIA, ASEO, CAFETÍN Y DESECHABLES Y EQUIPOS TECNOLOGICOS PARA DISCAPACIDAD	22.000.000		1
MENOR CUANTIA SIN FORMALIDADES	SUMINISTRO DE EQUIPOS BIOMEDICOS SEGÚN ADICION DE SALUD PUBLICA	40.763.688		1
MENOR CUANTIA SIN FORMALIDADES	SUMINISTRO DE DOTACION	33.867.000		1
DIRECTA	SUMINISTRO DE MEDICAMENTOS Y MATERIAL MEDICO QUIRURGICO	398.250.000		8
DIRECTA	SUMINISTRO DE ALIMENTACION PARA EL PAE	117.925.964		1
DIRECTA	SUMINISTRO DE ALIMENTACION PARA BUEN COMIENZO	28.759.040		1
DIRECTA	SUMINISTRO DE OXIGENO	35.500.000		2
DIRECTA	SUMINISTRO DE MATERIAL PARA MANTENIMIENTO	10.000.000		1
DIRECTA	SUMINISTRO DE BOMBA DE INFUSION	2.274.700		1
DIRECTA	SUMINISTRO DE CAFÉ	2.700.000		1
DIRECTA	SUMINISTRO MATERIAL DE LABORATORIO	19.192.000		1
DIRECTA	SUMINISTRO DE MATERIAL DE ODONTOLOGIA	17.265.000		3
DIRECTA	SUMINISTRO DE ALIMENTACIÓN PARA LOS CONVENIOS DE LA E.S.E.	15.000.000		1
DIRECTA	SUMINISTRO MATERIAL DE ODONTOLOGIA	63.000.000		4
DIRECTA	SUMINISTRO DE INSUMOS PARA LA ATENCION DEL PACIENTE	24.100.000		2
DIRECTA	SUMINISTRO DE MATERIAL DE ODONTOLOGIA	24.584.954		6
DIRECTA	SUMIISTRO DE PAPELERIA PRE-IMPRESA	16.000.000		1



DIRECTA	SUMINISTRO DE MATERIAL MEDICO QUIRURGICO	5.000.000		
DIRECTA	SUMINISTRO DE COMBUSTIBLE	21.000.000		1
DIRECTA	SUMINISTRO DE TIQUETERAS DE GIMNASIO	2.778.000		1
DIRECTA	SUMINISTRO DE AIRE ACONDICIONADO	11.721.500		1
DIRECTA	SUMINISTRO DE TERMO-HIGROMETRO Y DE TENSÍOMETRO	1.255.467		1
DIRECTA	SUMINISTRO DE PAPELERIA PRE-IMPRESA	14.000.000		1
DIRECTA	SUMINISTRO DE PLATAFORMA DIGITAL PARA FARMACIA	367.500		1
DIRECTA	SUMINISTRO DE REFRIGERIOS Y ALMUERZOS PARA DISCAPACIDAD	9.000.000		1
<b>TOTAL</b>			<b>0</b>	<b>51</b>
<b>CONTRATACIÓN 01 DE ENERO 2017 HASTA 31 DICIEMBRE DE 2017 ARRENDAMIENTOS</b>				
DIRECTA	ARRENDAMIENTO DE IMPRESORAS, FOTOCOPIADORAS Y RECARGA DE TONER	23.600.000		1
DIRECTA	ARRENDAMIENTO SERVIDOR	22.494.060		2
DIRECTA	ARRENDAMIENTO CAFETERIA (INGRESOS PARA LA E.S.E)	10.075.120		2
DIRECTA	ARRENDAMIENTO DE LOCAL COMERCIAL	52.895.500		2
<b>TOTAL</b>			<b>0</b>	<b>7</b>

<b>CONTRATACIÓN DEL 01 DE ENERO DE 2018 HASTA EL 31 DE DICIEMBRE DE 2018 PRESTACIÓN DE SERVICIOS</b>				
<b>MODALIDAD DE CONTRATACIÓN</b>	<b>OBJETO</b>	<b>VALOR CONTRATO</b>	<b>N° DE CONTRATOS EN PROCESO</b>	<b>N° DE CONTRATOS EJECUTADOS</b>
DIRECTA	SERVICIO DE SUMINISTRO DE PERSONAL ADMINISTRATIVO Y/O ASISTENCIAL	1.700.846.017		4
DIRECTA	TERCERIZACION DE LABORATORIO	138.600.000		2
DIRECTA	INTERMEDIACION DE SEGUROS DE LA E.S.E.			1
DIRECTA	SERVICIO DE MANTENIMIENTO DE EQUIPOS DE COMPUTO Y DEMAS	80.195.908		2

DIRECTA	SERVICIO DE PERIODONCIA	12.000.000		
DIRECTA	SERVICIO DE AUDITORIA MEDICA	35.280.000		1
DIRECTA	SERVICIO DE ASESORIA DE CALIDAD	50.400.000		1
DIRECTA	SERVICIO DE ODONTOPEDIATRIA	19.000.000		1
DIRECTA	SERVICIO DE ENDODONCIA	16.000.000		1
DIRECTA	SERVICIO DE ORTODONCIA	80.000.000		2
DIRECTA	SERVICIO DE REVISORIA FISCAL	24.843.280		2
DIRECTA	ASESORIA CONTABLE	58.424.000		1
DIRECTA	SERVICIO DE ASESORIA JURÍDICA	37.864.260		1
DIRECTA	SERVICIO DE CIRUGIA ORAL	22.000.000		1
DIRECTA	ASESORIA DE COSTOS	22.680.000		1
DIRECTA	REEMPLAZO DE VACACIONES EN EL AREA DE VACUNACIÓN	1.400.000		1
DIRECTA	SERVICIO DE OPTOMETRIA	2.500.000		1
DIRECTA	SERVICIO DE GINECOLOGIA	15.500.000		1
DIRECTA	SERVICIO DE FISIOTERAPIA, RAYOS X, LABORATORIO (INGRESO PARA LA E.S.E.)	23.400.000		1
DIRECTA	SERVICIO DE PERSONAL PARA BUEN COMIENZO	543.116.271		3
DIRECTA	ACTUALIZACION Y SOPORTE	45.560.057		1
DIRECTA	SERVICIOS DE IMPLEMENTACIÓN EN SALUD OCUPACIONAL	19.800.000		1
DIRECTA	SERVICIO DE MANTENIMIENTO DE EQUIPOS BIOMEDICOS	27.169.998		2
DIRECTA	SERVICIO DE REPRESENTACION JUDICIAL	30.046.254		1
DIRECTA	SERVICIO DE TRANSPORTE PARA LA E.S.E., APS - SALUD PÚBLICA	58.833.341		3



DIRECTA	SERVICIO DE ACTUALIZACION DE ARCHIVO ADMINISTRATIVO CON EL SOFTWARE GEDSYS	29.274.000		1
DIRECTA	SERVICIO DE PSICOLOGIAN EN APS	25.046.673		2
DIRECTA	SERVICIO DE AUXILAIR DE ENFERMERIA EN APS	99.866.626		11
DIRECTA	SERVICIO DE ANTROPOLOGIA EN APS	20.089.996		2
DIRECTA	SERVICIO DE GESIS EN APS	27.166.658		2
DIRECTA	SERVICIO DE NUTRICION DIETISTA EN APS	38.306.674		2
DIRECTA	SERVICIO DE PSICOLOGIA EN APS	15.600.000		1
DIRECTA	SERVICIO DE SALUD OCUPACIONAL EN APS	15.960.000		2
DIRECTA	SERVICIO DE ENFERMERIA EN APS	18.000.000		1
DIRECTA	SERVICIO DE COBRO COACTIVO	15.000.000		1
DIRECTA	SERVICIO DE PSICOLOGIA DE ENFERMERIA EN APS	10.053.342		1
DIRECTA	SERVICIO DE RECOLECCIÓN DE RESIDUOS	10.200.000		1
DIRECTA	SERVICIO DE LAVADO DE ROPA HOSPITALARIA	15.500.000		2
DIRECTA	SERVICIO DE DOSIMETRIA PERSONAL	1.200.000		1
DIRECTA	Servicio de lectura y transcripción por tele radiología.	12.582.000		2
DIRECTA	SERVICIO DE GESTION DE SANEAMIENTO DE LOTE DE LA E.S.E.	12.600.000		1
DIRECTA	MANTENIMIENTO DE AIRES, UPS Y PLANTA ELÉCTRICA	11.943.792		2
DIRECTA	SERVICIO DE MANTENIMIENTO DE LOS VEHICULOS DE LA E.S.E.	28.000.000		2
DIRECTA	SERVICIO DE FUMIGACION	4.664.800		1



DIRECTA	SERVICIO DE MANTENIMIENTO DE EQUIPO DE RAYOS X	8.473.500		
DIRECTA	SERVICIO DE AJUSTE DE DISEÑOS ESTRUCTURALES	11.188.380		1
DIRECTA	SERVICIO DE CIERRE PRESUPUESTAL	4.760.000		1
DIRECTA	SERVICIO DE CALIBRACION DE EQUIPOS BIOMEDICOS	11.149.705		2
DIRECTA	SERVICIO DE MANTENIMIENTO DE NEVERAS	1.660.150		1
DIRECTA	SERVICIO DE GESTIÓN DE COBRO A LAS ASEGURADORAS DE SALUD	10.000.000		1
DIRECTA	SERVICIO DE REALIZACIÓN DE EXAMENES OCUPACIONALES	3.200.000		1
DIRECTA	SERVICIO DE HOSTING Y DOMINIO	547.400		1
DIRECTA	SERVICIO DE MANTENIMIENTO Y RECARGA DE EXTINTORES	1.835.810		1
DIRECTA	SERVICIO DE TRANSPORTE DE AMBULANCIA	2.000.000		1
DIRECTA	SERVICIO DE CONTROL A EQUIPO DE RAYOS X	1.775.182		1
DIRECTA	AVALÚO COMERCIAL DE PREDIO	2.975.000		1
DIRECTA	TRASPASO DE AMBULANCIA	3.721.200		2
DIRECTA	SERVICIO DE TRANSPORTE PARA DIA RECREATIVO	1.940.000		1
DIRECTA	SERVICIO DE PUESTA EN ESCENA EN LA SEMANA DE LA SALUD MENTAL	5.848.600		1
DIRECTA	SERVICIO DE INTERVENCIÓN ARTÍSTICA Y PEDAGÓGICA	1.423.000		1
DIRECTA	SERVICIO DE ASESORIA PRESENCIAL	4.826.640		1
DIRECTA	SERVICIO DE RECREACION EN	5.163.020		1

	COMFAMA DE COPACABANA			
DIRECTA	SERVICIO DE PERIFONEO PARA LA SEMANA DE VACUNACIÓN Y PREVENCIÓN DE LA PÓLVORA	1.760.000		1
DIRECTA	SERVICIO DE VIDEOS PARA CAMPAÑA DE SALUD PUBLICA	1.465.400		1
DIRECTA	SERVICIO DE CUÑAS RADIALES PARA CAMPAÑA DE LA NO POLVORA	2.200.000		1
DIRECTA	SERVICIO DE CARACTERIZACION DE AGUAS RESIDUALES	2.415.880		1
<b>TOTAL</b>			<b>0</b>	<b>100</b>
<b>CONTRATACIÓN DEL 01 DE ENERO DE 2018 HASTA EL 31 DE DICIEMBRE DE 2018 SUMINISTROS</b>				
MENOR CUANTÍA SIN FORMALIDADES	SUMINISTRO DE INSUMOS DE PAPELERIA, ASEO, CAFETÍN Y DESECHABLES	126.000.000		2
MENOR CUANTÍA SIN FORMALIDADES	SUMINISTRO DE CAMARAS E INTALACION PARA LA VIGILANCIA	41.923.700		1
MENOR CUANTÍA SIN FORMALIDADES	SUMINISTRO DE ALIMENTACION PARA BUEN COMIENZO	506.220.066		3
DIRECTA	SUMINISTRO DE DISPOSITIVOS MEDICOS	60.000.000		1
DIRECTA	SUMINISTRO DE MEDICAMENTOS Y DISPOSITIVOS MEDICOS	454.724.595		4
DIRECTA	SUMINISTRO DE ALIMENTACION PARA PACIENTES HOSPITALIZADOS	24.500.000		2
DIRECTA	SUMINISTRO DE MATERIAL DE ODONTOLOGIA	48.590.438		3
DIRECTA	SUMINISTRO MATERIAL DE ODONTOLOGIA	7.000.000		1
DIRECTA	SUMINISTRO DE OXIGENO	42.000.000		2

DIRECTA	SUMINISTRO DE PAPELERIA PRE-IMPRESA	47.550.000		
DIRECTA	SUMINISTRO DE INSUMOS PARA LA ATENCION DEL PACIENTE, REPUESTOS PARA EQUIPOS BIOMEDICOS	16.500.000		1
DIRECTA	SUMINISTRO DE COMBUSTIBLE	28.297.500		1
DIRECTA	SUMINISTRO DE MATERIAL DE ODONTOLOGIA	22.462.982		4
DIRECTA	SUMINISTRO DE ALIMENTACION PARA SALUD PUBLICA Y APS	23.400.000		1
DIRECTA	SUMINISTRO DE MATERIALES PARA EL MANTENIMIENTO LOCATIVO	13.000.000		2
DIRECTA	SUMINISTRO DE REFRIGERIOS PARA BUEN COMIENZO	7.876.510		1
DIRECTA	SUMINISTRO DE INSUMOS PARA LA ATENCION DEL PACIENTE	15.000.000		1
DIRECTA	SUMINISTRO DE REPUESTOS PARA EQUIPOS BIOMEDICOS	6.000.000		1
DIRECTA	SUMINISTRO DE REFRIGERIOS Y ALMUERZOS Y LOGISTICA PARA DIA RECREATIVO	3.409.000		2
<b>TOTAL</b>			<b>0</b>	<b>36</b>
<b>CONTRATACIÓN DEL 01 DE ENERO DE 2018 HASTA EL 31 DE DICIEMBRE DE 2018 ADQUISICION DE BIENES</b>				
DIRECTA	COMPRAVENTA DE APLICATIVO DE ADMINISTRACION DEL TALENTO HUMANO VERSION 2018	350.000		1
DIRECTA	COMPRA DE 17 BATERIAS PARA LA UPS CENTRAL	7.914.928		1
DIRECTA	COMPRA DE ARTICULOS DIDACTICOS PARA LOS HIJOS DE LOS FUNCIONARIOS	1.886.859		1



DIRECTA	COMPRA DE SILLAS PARA CONSULTA EXTERNA	2.034.900		
DIRECTA	COMPRAVENTA DE EQUIPOS PARA FISIOTERAPIA	5.406.195		1
DIRECTA	COMPRA DE TRES CELULARES	458.700		1
DIRECTA	COMPRA DE COLIMADOR	1.785.000		1
DIRECTA	COMPRA DE MUEBLES Y ENSERES	18.010.650		1
DIRECTA	COMPRA DE DULCES Y PASABOCAS PARA LA FIESTA DE NAVIDAD	432.222		1
<b>TOTAL</b>			<b>0</b>	<b>9</b>
<b>CONTRATACIÓN DEL 01 DE ENERO DE 2018 HASTA EL 31 DE DICIEMBRE DE 2018 ARRENDAMIENTOS</b>				
DIRECTA	ARRENDAMIENTO DE IMPRESORAS, FOTOCOPIADORAS Y RECARGA DE TONER	32.200.000		1
DIRECTA	ARRENDAMIENTO SERVIDOR	23.847.600		1
DIRECTA	ARRENDAMIENTO CAFETERIA (INGRESOS PARA LA E.S.E)	8.002.164		1
DIRECTA	ARRENDAMIENTO DE LOCALES PARA APS	25.787.300		1
DIRECTA	ARRENDAMIENTO EQUIPO DE RAYOS X	11.688.330		1
DIRECTA	ARRENDAMIENTO DE PORTÁTILES	1.335.000		1
<b>TOTAL</b>			<b>0</b>	<b>6</b>

<b>CONTRATACIÓN DEL 01 DE ENERO DE 2019 HASTA EL 31 DE DICIEMBRE DE 2019 PRESTACIÓN DE SERVICIOS</b>				
MODALIDAD DE CONTRATACIÓN	OBJETO	VALOR CONTRATO	N° DE CONTRATOS EN PROCESO	N° DE CONTRATOS EJECUTADOS
DIRECTA	TERCERIZACION DE LABORATORIO	164.500.000		1
DIRECTA	SERVICIO DE SUMINISTRO DE PERSONAL ADMINISTRATIVO Y/O ASISTENCIAL	2.571.856.965		2



DIRECTA	SERVICIO DE MANTENIMIENTO DE EQUIPOS DE COMPUTO Y DEMAS	115.705.692		1
DIRECTA	INTERMEDIACION DE SEGUROS DE LA E.S.E.			1
DIRECTA	SERVICIO DE ASESORIA JURIDICA	39.378.028		1
DIRECTA	SERVICIO DE ASESORIA DE CALIDAD Y CONTROL INTERNO	59.976.000		1
DIRECTA	SERVICIO DE AUDITORIA MEDICA	41.983.200		1
DIRECTA	SERVICIO DE REPRESENTACION JUDICIAL	30.652.080		1
DIRECTA	SERVICIO DE MANTENIMIENTO DE EQUIPOS BIOMEDICOS	18.006.600		1
DIRECTA	ASESORIA CONTABLE	58.560.000		1
DIRECTA	SERVICIO DE REVISORIA FISCAL	22.853.376		1
DIRECTA	SERVICIO DE GINECOLOGIA	19.075.000		1
DIRECTA	ACTUALIZACION Y SOPORTE	38.400.513		1
DIRECTA	SERVICIO DE FISIOTERAPIA, RAYOS X, LABORATORIO...	15.000.000		1
DIRECTA	SERVICIO DE COBRO COACTIVO	154.000.000		2
DIRECTA	SERVICIO DE TRANSPORTE PARA LA E.S.E., APS - SALUD PÚBLICA	55.000.110		1
DIRECTA	SERVICIO DE OPTOMETRIA	7.600.000		2
DIRECTA	SERVICIO DE PERSONAL PARA EL PROGRAMA DE BUEN COMIENZO	876.493.090		1
DIRECTA	SERVICIO DE PROMOTOR EN SALUD PARA APS	71.796.694		5
DIRECTA	SERVICIO DE NUTRICION DIETISTA PARA APS	25.020.000		1
DIRECTA	SERVICIO DE PSICOLOGIA PARA APS	25.200.000		1
DIRECTA	SERVICIO DE SALUD OCUPACIONAL PARA APS	13.620.000		1

DIRECTA	IMPLEMENTACION Y PUESTA EN MARCHA DE PLATAFORMA OKA	21.879.994		1
DIRECTA	SOFTWARE DE GESTION DOCUMENTAL	47.600.000		1
DIRECTA	ASESORIA COSTOS	15.000.000		1
DIRECTA	SERVICIO DE DOS FOROS	36.000.000		1
DIRECTA	SERVICIO DE GESTION EN LA INFORMACION DE SALUD PARA APS	23.403.339		2
DIRECTA	EVENTOS DE LA LUCHA CONTRA EL CANCER DE MAMA	35.540.558		1
DIRECTA	SERVICIO DE LECTURA DE RAYOS X	34.700.000		2
DIRECTA	SERVICIO DE TRANSPORTE DE AMBULANCIA	9.650.000		3
DIRECTA	SERVICIO DE RECOLECCIÓN DE RESIDUOS	13.210.000		1
DIRECTA	SERVICIO DE MANTENIMIENTO DE EQUIPO DE RAYOS X	7.146.360		1
DIRECTA	SERVICIO DE CALIBRACION DE EQUIPOS BIOMEDICOS	12.660.113		1
DIRECTA	SERVICIO DE DOSIMETRIA PERSONAL	1.200.000		1
DIRECTA	SERVICIO DE MANTENIMIENTO DE LOS VEHICULOS DE LA E.S.E.	42.200.000		2
DIRECTA	SERVICIO DE GESTIÓN DE COBRO A LAS ASEGURADORAS DE SALUD	10.000.000		1
DIRECTA	SERVICIO DE LAVADO DE ROPA HOSPITALARIA	13.050.000		2
DIRECTA	MANTENIMIENTO CORRECTIVO A UNIDADES ODONTOLÓGICAS	3.766.350		1
DIRECTA	SERVICIO DE FUMIGACION	4.974.200		1
DIRECTA	SERVICIO DE PLATAFORMA DIGITAL PARA FARMACIA	405.200		1

DIRECTA	SERVICIO DE AVALÚO COMERCIAL DEL LOTE	9.900.800		
DIRECTA	RECARGA Y MANTENIMIENTO DE EXTINTORES	935.000		1
DIRECTA	SERVICIO RECREATIVO EN EL PAEQUE ARVÍ	2.660.122		1
DIRECTA	MANTENIMIENTO DE AIRES ACONDICIONADOS	4.986.100		1
DIRECTA	DISEÑO DE CARTILLA PARA CONTROL PRENATAL	2.500.000		1
DIRECTA	CAMBIO DE LUMINARIAS	17.650.000		1
DIRECTA	EVALUACION Y DIAGNOSTICO DEL SISTEMA DE SEGURIDAD Y SALUD EN EL TRABAJO	2.500.000		1
DIRECTA	MANTENIMIENTO DE PLANTA ELECTRICA Y UPS	2.699.998		1
DIRECTA	HERRMIENTAS PARA INFORMACION DE CONTRATACION Y TABULACION DE ENCUESTAS	3.000.000		1
DIRECTA	SERVICIO DE PREINSTALACION DE UNIDAD ODONTOLÓGICA	1.547.000		1
DIRECTA	SERVICIO DE MANTEMIENTO DE EQUIPOS DE CADENA DE FRIO	1.624.350		1
DIRECTA	ASESORIA EN INGENIERIA AMBIENTAL	6.778.240		1
DIRECTA	SERVICIO DE OBRA DE TEATRO EN LA SEMANA DE LA LACTANCIA MATERNA	1.000.000		1
DIRECTA	SERVICIO DE PRESENTACION DE BAILE EN LA SEMANA DE LA SALUD MENTAL	900.000		1
DIRECTA	DISEÑO Y FILMINUTOS PARA CAMPAÑA DE SALUD PUBLICA	7.000.000		1
DIRECTA	PRESENTACION DE OBRA DE TEATRO EN LA SEMANA DE LA SALUD MENTAL	1.100.000		1



DIRECTA	CAPACITACIÓN DE INFORMACION CONTABLE	1.017.525		
DIRECTA	MANTENIMIENTO DE ZONAS VERDES	5.900.000		1
DIRECTA	SERVICIO DE RECREACION EN EL DIA DEL NIÑO	678.000		1
DIRECTA	SERVICIO DE MANTENIMIENTO DE TECHOS	2.000.000		1
DIRECTA	SERVICIO DE PERIFONEO	4.955.000		1
DIRECTA	SERVICIO DE PRESENTACION MUSICAL	2.408.000		1
<b>TOTAL</b>			<b>0</b>	<b>76</b>
<b>CONTRATACIÓN DEL 01 DE ENERO DE 2019 HASTA EL 31 DE DICIEMBRE DE 2019 SUMINISTRO</b>				
DIRECTA	SUMINISTRO DE MEDICAMENTOS Y DISPOSITIVOS MEDICOS	644.800.000		3
DIRECTA	SUMINISTRO DE DISPOSITIVOS MEDICOS	245.000.000		2
DIRECTA	SUMINISTRO DE MATERIAL DE ODONTOLOGIA	127.242.000		4
MENOR CUANTIA SIN FORMALIDADES	SUMINISTRO DE PAPELERÍA, INSUMOS DE ASEO, CAFETÍN	142.000.000		1
MENOR CUANTIA SIN FORMALIDADES	SUMINISTRO DE REFRIGERIOS Y COMPLEMENTOS NUTRICIONALES PARA EL PROGRAMA DE BUEN COMIENZO	81.983.103		1
MAYOR CUANTÍA	SUMINISTRO DE REFRIGERIOS Y COMPLEMENTOS NUTRICIONALES PARA EL PROGRAMA DE BUEN COMIENZO	734.853.195		1
DIRECTA	SUMINISTRO DE OXIGENO	74.200.000		2
DIRECTA	SUMINISTRO DE COMBUSTIBLE	36.060.000		1
DIRECTA	SUMINISTRO DE INSUMOS PARA LA ATENCION DEL PACIENTE	52.609.200		2

DIRECTA	COMPRA DE INSTRUMENTAL PARA ODONTOLOGIA	4.014.108		1
DIRECTA	COMPRA DE BATERIAS Y EXTRACTOR VENTILADOR	4.106.690		1
DIRECTA	COMPRA DE TINTA Y DE DISCOS DUROS	4.238.780		1
DIRECTA	COMPRA DE TELA PARA CORTINAS	3.827.200		1
DIRECTA	COMPRA DE INSTRUMENTAL	14.903.214		1
DIRECTA	COMPRA DE EQUIPOS Y MATERIALES	21.911.827		1
DIRECTA	COMPRA DE UNIDAD ODONTOLÓGICA	10.698.100		1
DIRECTA	COMPRA DE COMPRESOR Y BOMBA DE CONSENSADO	806.820		1
DIRECTA	COMPRA DE TELA PARA SABANAS	731.239		1
DIRECTA	COMPRA DE TIQUETERAS PARA INGRESO AL GIMNASIO	4.250.535		1
DIRECTA	COMPRA DE MATERIALES PARA AIRE ACONDICIONADO	4.179.399		1
DIRECTA	COMPRA DE EQUIPOS BIOMEDICOS Y AYUDAS TERAPEUTICAS	18.063.153		1
DIRECTA	COMPRA DE ESCUDOS DE QUINQUENIOS	1.124.538		1
<b>TOTAL</b>			<b>0</b>	<b>18</b>
<b>CONTRATACIÓN DEL 01 DE ENERO DE 2019 HASTA EL 31 DE DICIEMBRE DE 2019 ARRENDAMIENTO</b>				
MENOR CUANTIA SIN FORMALIDADES	ARRENDAMIENTO SERVIDOR	25.039.980		1
MENOR CUANTIA SIN FORMALIDADES	ARRENDAMIENTO DE IMPRESORAS, FOTOCOPIADORAS Y RECARGA DE TONER	33.810.000		1
DIRECTA	ARRENDAMIENTO EQUIPO DE RAYOS X	46.753.320		2
DIRECTA	ARRENDAMIENTO DE PORTÁTILES	9.850.000		1

DIRECTA	SUMINISTRO DE MATERIAL DE ODONTOLOGIA	23.580.000		
DIRECTA	SUMINISTRO DE INSUMOS DE PAPELERIA, ASEO, CAFETIN Y DESECHABLES	10.000.000		1
DIRECTA	SUMINSITRO DE ALIMENTACION PARA SALUD PUBLICA Y APS	22.900.000		1
DIRECTA	SUMINISTRO DE REFRIGERIOS Y ALMUERZOS	3.298.000		2
DIRECTA	SUMINISTRO DE CENA NAVIDEÑA	162.000		1
DIRECTA	SUMINISTRO DE REPUESTOS PARA EQUIPOS BIOMEDICOS	12.000.000		1
DIRECTA	SUMINISTRO DE PAPELERIA PRE-IMPRESA	94.400.000		3
DIRECTA	SUMINISTRO DE ALIMENTACION Y LOCACION	6.524.000		1
DIRECTA	SUMINISTRO DE ALIMENTACION PACIENTES HOSPITALIZADOS	31.600.000		2
DIRECTA	SUMINISTRO DE ALIMENTACION PARA EL DIA RECREATIVO	4.187.070		1
DIRECTA	SUMINISTRO DE REFRIGERIOS, PASABOCAS Y TORTA	1.287.000		1
<b>TOTAL</b>			<b>0</b>	<b>33</b>
<b>CONTRATACIÓN DEL 01 DE ENERO DE 2019 HASTA EL 31 DE DICIEMBRE DE 2019 ADQUISICIÓN DE BIENES</b>				
MENOR CUANTIA SIN FORMALIDADES	COMPRAVENTA DE EQUIPOS Y ENSERES	47.694.730		1
DIRECTA	COMPRAVENTA DE EQUIPOS BIOMÉDICOS	27.445.833		1
DIRECTA	DOTACION DE PERSONAL ASISTENCIAL	12.318.360		1
DIRECTA	COMPRA DE EQUIPOS TECNOLÓGICOS	16.705.450		1
DIRECTA	COMPRA DE ELECTRODOMESTICOS	5.843.766		1



DIRECTA	ARRENDAMIENTO CAFETERIA (INGRESOS PARA LA E.S.E)	15.700.729		3
DIRECTA	ARRENDAMIENTO DE LOCALES PARA APS	50.600.000		2
DIRECTA	ARRENDAMIENTO DE CONCENTRADOR DE OXIGENO PORTÁTIL	1.130.993		1
DIRECTA	ARRENDAMIENTO DE EQUIPOS TECNOLÓGICOS DE OFICINA	14.485.505		1
<b>TOTAL</b>			<b>0</b>	<b>12</b>



**9. REGLAMENTOS Y MANUALES:**

Relacione a la fecha de retiro, separación del cargo o ratificación, los reglamentos internos y/o manuales de funciones y procedimientos vigentes en la entidad.

DENOMINACIÓN DEL REGLAMENTO y/o MANUAL	DESCRIPCIÓN	MECANISMO DE ADOPCIÓN Y VIGENCIA	Nº DE ACTO ADMINISTRATIVO DE ADOPCIÓN	FECHA DE ADOPCIÓN O VIGENCIA
Adopción manual de operaciones	Contiene los procedimientos, guías, lineamientos, instructivos, manuales, normas y documentos que orientarán a la entidad hacia el cumplimiento de sus objetivos.	Resolución	145	26 de abril de 2010
Modificación reglamento interno de la junta directiva	Adoptar para la Junta Directiva el Reglamento, para facilitar su funcionamiento y gestión directiva dentro de la Empresa.	Acuerdo	18 y 001	19 de diciembre de 2011 y 06 de marzo de 2014
Adopción Manual de Contratación	Disponer las reglas, procedimientos y principios que regirán la contratación de la E.S.E., las cuales deben ser tenidas en cuenta para celebrar y ejecutar los contratos, para lograr una contratación eficaz y eficiente.	Resolución	179	01 de septiembre de 2014
Adopción Manual único de glosas	Formalizar el procedimiento de cierre de las glosas.	Resolución	35	12 de febrero de 2015
Ajusta y actualiza Manual de Funciones	Realizar los ajustes, actualizaciones y modificaciones introducidas en el manual de funciones	Acuerdo	8	26 de junio de 2015
Adopción manual de imagen corporativa	Herramienta esencial para todas las actividades de comunicación, tanto por parte de los servidores públicos como de los contratistas	Resolución	133	03 de julio de 2015
Actualización manual de procedimientos	Garantizar la eficacia, eficiencia y economía en todas las operaciones; promoviendo y facilitando la correcta ejecución de las funciones y actividades definidas para el logro de la misión institucional.	Resolución	204	24 de septiembre de 2015



DENOMINACIÓN DEL REGLAMENTO y/o MANUAL	DESCRIPCIÓN	MECANISMO DE ADOPCIÓN Y VIGENCIA	Nº DE ACTO ADMINISTRATIVO DE ADOPCIÓN	FECHA DE ADOPCIÓN O VIGENCIA
Manual de Procesos y procedimientos	Se establece como herramienta de vital importancia para el desarrollo de las competencias del personal que presta sus servicios al Hospital	Resolución	115	05 de abril de 2017
Modificación Reglamento Interno de Trabajo	Mantener y afianzar el respeto y la dignidad de los trabajadores, empleados y directivos y se eleve integralmente su nivel de capacitación y compromiso con LA EMPRESA.	Acuerdo	6	17 de junio de 2017
Política y Manual de Calidad		Resolución	310	05 de septiembre de 2017
Adopción Manual de Historia Clínica	Se hace necesario generar y adoptar un instrumento que permita al personal de la salud que labora en el Hospital San Rafael, obtener la información necesaria para el correcto diligenciamiento de los registros de la Historia Clínica Física y Electrónica desde el punto de vista científico, jurídico y ético.	Resolución	404	07 de diciembre de 2017
Actualización Manual de Funciones	Realizar los ajustes, actualizaciones y modificaciones introducidas en el manual de funciones	ACUERDO	3	08 de mayo de 2019

## 10. CONCEPTO GENERAL:

Concepto General Gestión del funcionario que se retira, se separa del cargo o lo ratifican, en forma narrada máximo en dos hojas, sobre la situación administrativa y financiera cumplida durante el período comprendido entre la fecha de inicio de su gestión y la de su retiro o ratificación.

### Boletín de caja



E.S.E. HOSPITAL SAN RAFAEL  
LIBRO DIARIO DE BANCOS  
Desde Día: Mar.31/2020 Hasta Día: Mar.31/2020

Página: 1 de 1

Cod. Banc.	CUENTA	NOMBRE CUENTA	Saldo Anterior Día	Vr. Debitos Día	Vr. Creditos Día	Notas Cred. Día	Notas Deb. Día	Saldo Actual Día
98	2	BASE DE CAJA	640.000,00	0,00	0,00	0,00	0,00	640.000,00
99	1	CAJA GENERAL	460.025,00	223.584,00	81.222,00	0,00	0,00	602.387,00
20	10437067522	CUENTA AHORROS FONDI	80.260.072,39	0,00	80.085.092,00	0,00	0,00	174.580,39
	39933608554	CUENTA CORRIENTE CHE	349,17	1.000,00	0,00	0,00	0,00	1.349,17
21	001000460654	FIC FIDUGOB BIENESTAR	51.109,45	0,00	0,00	0,00	0,00	51.109,45
	001000460663	FIC FIDUGOB FONDO DE V	1.607.758,33	21.000.000,00	0,00	0,00	0,00	22.607.758,33
	349247379	CUENTA CORRIENTE FOMI	28.405.573,68	81.222,00	27.046.973,00	0,00	0,00	1.439.822,68
	349277228	CUENTA MAESTRA APORI	563,00	0,00	0,00	0,00	0,00	563,00
	349277236	CUENTA MAESTRA APORI	64,00	0,00	0,00	0,00	0,00	64,00
	349277624	CUENTA AHORROS FONDI	219.600,00	0,00	0,00	0,00	0,00	219.600,00
	349262079	CUENTA AHORROS BIEN	0,00	0,00	0,00	0,00	0,00	0,00
	349262814	CUENTA AHORROS SALU	695.266,18	0,00	0,00	0,00	0,00	695.266,18
40	053089196001	CUENTA EMBARGOS JUD	138.875.356,81	0,00	0,00	0,00	0,00	138.875.356,81
Total general			251.215.738,01	21.305.806,00	107.213.287,00	0,00	0,00	165.308.257,01

Chequeras: **Banco de Bogotá**: último cheque girado **5306089 –ANULADO**

**Bancolombia**: último cheque girado **MJ119058** a nombre del Banco Agrario-deducciones Claudia Ramírez.

Durante esta administración considero que hicimos avances importantes en la empresa, los resultados de los indicadores comparando todos los años así lo demuestran, la mejoría de la calidad y productividad de los servicios, la atención al usuario más humanizada y la duplicación en los presupuestos hace tangible dicho mejoramiento.

Todo lo positivo se logró gracias al excelente equipo de trabajo que me acompañó a todo nivel, desde la parte básica y asistencial de auxiliares y técnicos, pasando por el grupo de profesionales clínicos y administrativos y al competente equipo directivo y asesor; a todos y cada uno de ellos debo el más sincero agradecimiento por su apoyo, comprensión, trabajo comprometido y sentido de pertenencia en estos casi cuatro años.

Quedan oportunidades de mejora y retos bien grandes;

- Terminar el saneamiento de bienes inmuebles de la ESE, donde el lote en la vereda San Andrés, ya se encuentra saneado y está pendiente su restitución, otras dos propiedades en el área urbana del municipio pendientes de identificación y aclaración de nombre y las dos propiedades en proceso jurídico con la parroquia.
- En febrero de 2020 se hizo un reloteo para subdividir el lote donde se encuentra la E.S.E. dejando como lote independiente un área de 1.600 mts<sup>2</sup> al lado de la policía, para venderlo al municipio para la construcción del centro día para el adulto mayor, en el momento se encuentra en la oficina de registro de instrumentos públicos en trámite. Esta venta dará liquidez a la empresa para pago de pasivos.



- Continuar con el mejoramiento continuo de los procesos asistenciales en busca de la calidad y la excelencia,
- Alcanzar el anhelado proyecto de reforma de la infraestructura hospitalaria,
- Llegar al punto de equilibrio financiero que con los convenios firmados con la administración en esta vigencia espero se alcance,
- Se dejan vacantes 3 cargos de carrera administrativa: 1 auxiliar de enfermería, 1 auxiliar de odontología y 1 auxiliar administrativo de facturación y están en licencia no remunerada 2 auxiliares administrativos para tener en cuenta y se sugiere suprimir los vacantes para ser consecuente con el estudio técnico que se realizó en la ESE en el año 2.017, corrigiendo la reestructuración hecha por la administración anterior donde se vincularon más de 30 personas a la planta de cargos, situación que le añadió unos costos fijos de funcionamiento muy altos a la empresa.

De esta manera seguirá haciéndose de la ESE la gran empresa de la cual se deben sentir orgullosos los Girardotanos.

**DIEGO ALFONSO MONTOYA GRAJALES**  
Gerente